

MANUALE DI ISTRUZIONI

# ATTUATORE ELETTRICO TIPO ROTATIVO ON-OFF EA0035 – EA0070 – EA0130 – EA0240

**OMAL S.p.A.**

Headquarters: Via Ponte Nuovo, 11 - 25050 Rodengo Saiano (BS) Italy · Production Site: Via Brognolo, 12 - 25050 Passirano (BS) Italy  
Ph. +39 030 8900145 · Fax +39 030 8900423 · [info@omal.it](mailto:info@omal.it) · [www.omal.it](http://www.omal.it)

**INDICE:**

<b>1) CARATTERISTICHE GENERALI</b>	<b>pag. 3</b>
<b>2) TRASPORTO E IMMAGAZZINAGGIO</b>	<b>pag. 4</b>
<b>3) DATI TECNICI</b>	<b>pag. 4</b>
<b>4) MONTAGGIO SU VALVOLE</b>	<b>pag. 6</b>
<b>5) AZIONAMENTO MANUALE</b>	<b>pag. 6</b>
<b>6) SETTAGGIO INDICATORE DI POSIZIONE</b>	<b>pag. 7</b>
<b>7) REGOLAZIONE DELLA CORSA ELETTRICA DELL'ATTUATORE</b>	<b>pag. 7</b>
<b>8) CONNESSIONI ELETTRICHE</b>	<b>pag.10</b>
<b>9) RESISTENZA ANTICONDENSA</b>	<b>pag.11</b>
<b>10) MATERIALI E LORO DURATA</b>	<b>pag.12</b>
<b>11) RISOLUZIONE DEI PROBLEMI</b>	<b>pag.14</b>
<b>12) SMALTIMENTO DEI PRODOTTI A FINE VITA </b>	<b>pag.15</b>
<b>13) DICHIARAZIONE DI CONFORMITÀ</b>	<b>pag.15</b>
 = <b>Environmental friendly:</b> La fogliolina riportata all'interno delle sezioni del presente manuale evidenzia le istruzioni per la corretta gestione del prodotto e per assicurare la protezione dell'ambiente	

**PREMESSA**

Il presente Manuale di installazione, uso e manutenzione è stato redatto in accordo a:

Direttiva 2014/35/UE - Bassa tensione (LDV)

Direttiva 2014/30/UE - Compatibilità Elettromagnetica (EMC)

Direttiva 2006/42/CE Allegato IIB – Macchine (MD)

Direttiva 2011/65/UE Restrizione dell'uso di determinate sostanze pericolose nelle apparecchiature elettriche ed elettroniche (RoHS)

Regolamento CE N.1907/2006 e s.m. concernente la registrazione, la valutazione, l'autorizzazione e la restrizione delle sostanze chimiche (REACH)

Sono inoltre state applicate le seguenti norme/specifiche tecniche:

EN 15714-2:2009 Valvole industriali: Attuatori - Attuatori elettrici per valvole industriali – requisiti di base"

Di seguito sono riportate le istruzioni di sicurezza, le indicazioni minime per lo stoccaggio/immagazzinamento, l'installazione, la messa in servizio, la manutenzione e lo smaltimento dei prodotti a fine vita.

Gli attuatori sono marcati CE in accordo alle Direttive europee applicabili.

OMAL S.p.A. declina ogni responsabilità relativa a danni causati da un uso improprio, anche se parziale, rispetto alle informazioni contenute nel presente manuale.

**N.B.** Conservare questo manuale in un luogo riparato ed accessibile a tutti per la consultazione.

Utilizzare sempre i Dispositivi di Protezione Individuali (D.P.I.) necessari previsti dalla normativa vigente.

Consentire l'installazione e la manutenzione dell'attuatore solo a personale esperto.

Prima del collegamento elettrico, verificare l'efficienza del sistema di messa a terra dell'impianto.

Realizzare l'impianto elettrico in modo che ogni attuatore sia dotato di protezione idonea e di un sezionatore provvisto di chiave e posto in prossimità dello stesso.

È vietato l'utilizzo di pezzi di ricambio non originali.

In caso di necessità sono disponibili etichette adesive di ricambio.

I dati e le caratteristiche riportati in questo manuale potrebbero essere variati a scopo di miglioramento tecnico anche senza preavviso e, pertanto, non sono vincolanti ai fini della fornitura.

## 1) CARATTERISTICHE GENERALI

### 1.1 CAMPO DI APPLICAZIONE

Gli attuatori elettrici OMAL sono stati espressamente progettati, realizzati e collaudati per essere impiegati quali sistemi di automazione di valvole industriali a farfalla o a sfera ed in genere di tutte le valvole industriali a quarto di giro. L'utilizzo di detti attuatori per impieghi diversi da quelli citati può risultare dannoso per l'integrità dell'attuatore e per la sicurezza di persone, cose ed animali. Consultare il costruttore ogni qual volta vogliate utilizzare l'attuatore elettrico per impieghi difforni da quanto definito come loro tipico impiego. La stretta osservanza di queste istruzioni di installazione, uso e manutenzione è da considerare come parte integrante dello specifico scopo di impiego degli attuatori elettrici OMAL.

### 1.2 BREVE DESCRIZIONE

L'attuatore elettrico a quarto di giro della OMAL modello EA è azionato da un motore elettrico che, attraverso due stadi di riduzione (il primo ad ingranaggi ad assi paralleli ed il secondo da una coppia vite senza fine/settore dentato), fornisce in uscita il momento torcente necessario alla movimentazione delle valvole industriali. Il sistema è limitato meccanicamente ad una escursione totale di  $-12^{\circ} + 102^{\circ}$  (non regolabile dall'utilizzatore) ed elettricamente mediante contatti elettromeccanici agenti su camma nella corsa  $-5^{\circ} + 95^{\circ}$ . Le camme di regolazione corsa possono essere regolate dall'utilizzatore sino ad un angolo minimo di rotazione pari a  $20^{\circ}$  entro tutto il campo di corsa disponibile. L'attuatore è dotato di comando manuale di emergenza, da utilizzarsi esclusivamente e tassativamente solo dopo avere sconnesso la tensione di alimentazione all'attuatore.

L'attuatore elettrico EA è stato progettato per fare effettuare alla valvola l'intera sua corsa, dalla posizione di completa apertura a quella di completa chiusura o viceversa, secondo la classificazione riportata nella norma EN 15714-2: Classe A "Intercettazione".

### 1.3 DIREZIONE DI ROTAZIONE

L'attuatore elettrico OMAL è previsto e predisposto per la funzione di chiusura valvola con rotazione in senso orario e di apertura valvola in senso antiorario. L'utilizzatore può comunque decidere per un diverso comportamento dell'attuatore; a tale scopo il sistema visivo di segnalazione della posizione attuatore può essere modificato a piacere in modo da raffigurare l'esatto posizionamento dell'attuatore e quindi lo stato della valvola ad esso collegata (VEDI PUNTO 6).

### 1.4 CONNESSIONE ELETTRICA

Le connessioni elettriche sono effettuate mediante connettori multipolari con classe di protezione IP67.

Porre particolare attenzione al corretto cablaggio dei connettori, seguendo la corretta prassi di sicurezza per le apparecchiature in bassa tensione per le operazioni di connessione elettrica dell'attuatore. Scegliere cavi di sezione opportunamente dimensionata per le correnti e le tensioni in gioco. All'apertura della custodia superiore dell'attuatore accertarsi che non possa penetrare acqua o altro fluido durante le operazioni di taratura dei finecorsa elettromeccanici. Curare di non danneggiare le guarnizioni di tenuta poste sotto ai coperchi dell'attuatore per evitare infiltrazioni di fluidi dall'esterno durante l'esercizio. Accertarsi che le tensioni di alimentazione siano effettivamente corrispondenti a quanto indicato nella specifica targhetta dell'attuatore utilizzato. I modelli per alimentazione 24V devono essere alimentati tramite un trasformatore di sicurezza o un alimentatore in classe II di isolamento.

Fare eseguire le operazioni di allacciamento elettrico e di taratura dell'attuatore unicamente da personale qualificato e opportunamente istruito allo scopo nonché dotato dell'adeguata attrezzatura.

### 1.5 MANUTENZIONE

Gli attuatori della serie EA sono provvisti di lubrificazione sino a fine a vita; normalmente non è prevista alcuna opera di manutenzione preventiva.

In caso di necessità si raccomanda di inviare l'attuatore da verificare e/o controllare direttamente alla OMAL S.p.A. il nostro personale di manutenzione saprà fornirvi un servizio rapido ed efficiente, in poco tempo avrete un attuatore ricondizionato pari al nuovo. Nel caso sia indispensabile un intervento rapido in esercizio vi preghiamo di voler individuare nei paragrafi seguenti i particolari di cui ritenete opportuno effettuare la sostituzione e di inoltrarne richie-

sta al nostro servizio commerciale. Non dimenticate di segnalare il modello del vostro attuatore ed il suo numero di matricola, riceverete i pezzi di ricambio esattamente compatibili con la versione attuatore in vostro possesso. La OMAL S.p.A. declina ogni responsabilità e garanzia sui prodotti riparati da terzi.

### 1.6 NOTE E AVVERTIMENTI GENERALI

Verificare sempre che la coppia erogata dall'attuatore sia ad un valore sufficiente per movimentare la valvola collegata; la buona tecnica ingegneristica indica nel 25% il sovradimensionamento minimo da utilizzare per la coppia attuatore rispetto alla coppia massima richiesta dalla valvola in condizioni di esercizio.

Questa famiglia di attuatori elettrici non è progettata e realizzata in accordo con la direttiva ATEX, dunque non è consentita la loro installazione in ambienti o applicazioni ove possa formarsi una atmosfera potenzialmente esplosiva. Per un corretto funzionamento degli attuatori EA modello ON-OFF, nella fase di inversione elettrica della manovra, rispettare una pausa di 0,5 sec. minimo nell'azione di deviazione dell'alimentazione da un polo all'altro.

La mancata osservanza da parte dell'utilizzatore di una o più parti del presente manuale di uso e manutenzione solleva automaticamente la OMAL S.p.A. da qualsivoglia responsabilità derivante dall'uso non corretto o improprio del prodotto.

### 2) TRASPORTO E IMMAGAZZINAGGIO

L'attuatore viene fornito dotato di un imballaggio sufficientemente robusto per le normali operazioni di trasporto: non rimuoverlo dal suo imballo sino al momento della sua applicazione in esercizio.

Maneggiare e trasportare con cura il prodotto imballato, evitando di impilare più di 5 confezioni di prodotti similari per taglia e tipologia. Proteggere il prodotto imballato dall'acqua e dalla polvere, conservare in luogo asciutto e ben ventilato. Non eccedere rispetto alle temperature minime e massime per trasporto e immagazzinaggio indicate nelle specifiche tecniche del prodotto.

Accertarsi, alla ricezione, che l'imballo risulti integro, privo di evidenti ammaccature; ispezionare con cura l'integrità esterna dell'attuatore; in caso di dubbio NON installare attuatori che presentano segni evidenti derivanti da un pessimo trasporto o pessima conservazione della merce.

Se l'attuatore è montato su una valvola applicare occhiali di sollevamento alla valvola stessa e non all'attuatore; comunque non utilizzare mai l'attuatore elettrico come punto di presa per la movimentazione della valvola.

### 3) DATI TECNICI

Angolo di lavoro nominale: 90° regolabile tra 20° e 95°

Tipo di regolazione: continua mediante camme autofrenate e finecorsa elettromeccanici.

Coppia di lavoro nominale: da 35 a 240 Nm

Tempo di manovra (0° - 90°): vedi diagramma

Servizio: S3 ED 50% secondo CEI EN 60034

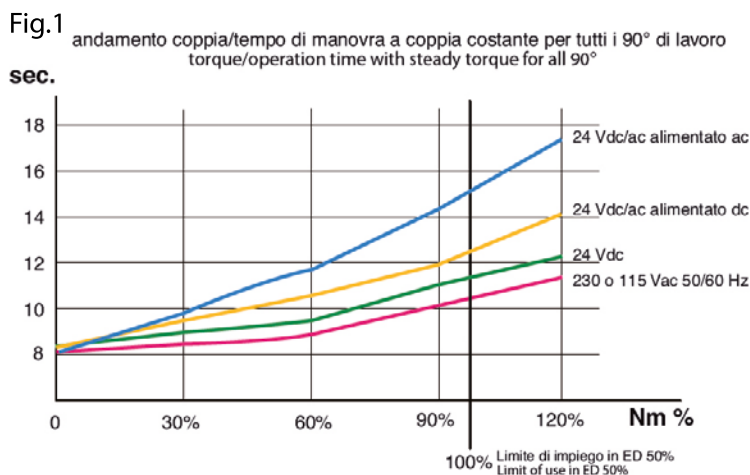

Rispondenza alle norme: Direttiva bassa tensione 2014/35/UE;

Direttiva compatibilità elettromagnetica 2014/30/UE

Grado di protezione: IP67 secondo EN 60529

Temperatura ambiente di lavoro: -25° +60° C

Temperatura limite di stoccaggio: -40° +90° C

Protezione termostatica autoreset interna al motore  
Avvolgimento motore con isolamento in classe F (155°)

Rotore supportato su cuscinetti a sfera

Attacco per azionamento manuale di emergenza (chiave esagonale in dotazione)

Indicatore visivo esterno a semaforo con zona supe-

riore graduata

Resistenza anticondensa di serie

Collegamenti elettrici tramite connettori IP67, disponibili anche con cavo precablato

2 finecorsa elettromeccanici SPDT, contatti dorati, per indicazione

ausiliaria con camme regolabili su tutta la corsa (Per le caratteristiche vedi figure 15 e 16)

Rumorosità massima durante il funzionamento <70 dB (A)

Tensione di alimentazione: 230 Vac 50/60 Hz  $\pm 10\%$  monofase;

115 Vac 50/60 Hz  $\pm 10\%$  monofase; 24 V ac/dc  $\pm 10\%$ ; 24 V dc  $\pm 5\%$

Classificazione secondo EN60730: Tipo di azione I; grado di inquinamento III, Categoria di sovratensione III.

#### 4) MONTAGGIO SULLE VALVOLE

Premessa.

Dal riferimento della vista superiore dell'attuatore ( vedi fig. 7 ) si definisce:

- Per posizione di chiuso la rotazione completa in senso orario.

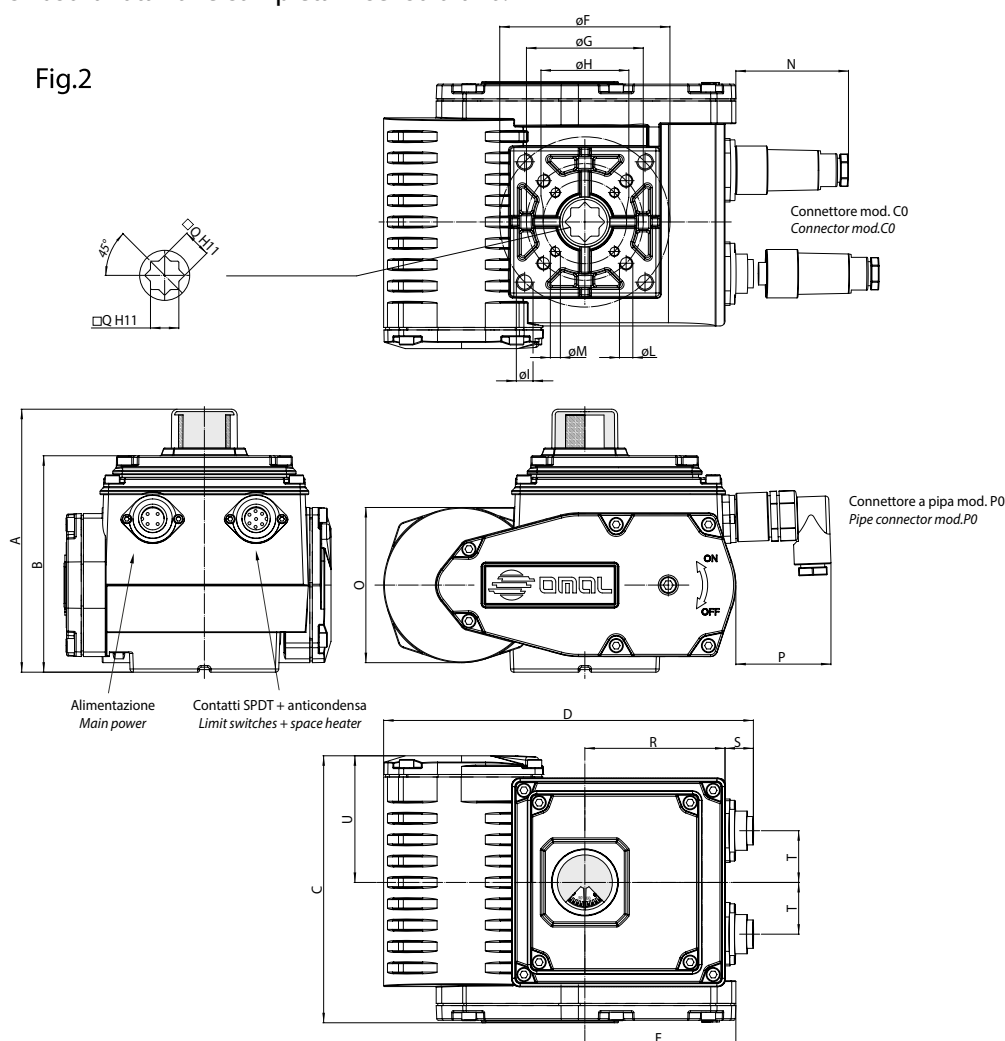

DIMENSIONI																				
	A	B	C	D	E	øF	øG	øH	øI	øL	øM	N	O	P	□Q	R	S	T	U	Kg
<b>EA0035</b>	137	109	132	190	84	70	50	36	M8	M6	M5	70	74	59	14	69	18	26	67.5	3.6
<b>EA0070</b>	137	109	136	190	84	70	50	--	M8	M6	--	70	74	59	14	69	18	26	67.5	3.8
<b>EA0130</b>	157.5	129.5	160	221.5	93	102	70	50	M10	M8	M6	67.5	90.5	57	17	84	17	31	76	7.2
<b>EA0240</b>	157.5	129.5	163.5	221.5	93	102	70	--	M10	M8	--	67.5	90.5	57	22	84	17	31	76	7.5

- Per posizione di aperto la rotazione completa in senso antiorario.

L'accoppiamento con le valvole industriali è facilitato in quanto l'attuatore è conforme alla normativa EN ISO 5211; gli attuatori, in funzione delle dimensioni, dispongono di forature di connessione F05-F07-F10 ( vedi disegno di ingombro). Per garantire la corretta trasmissione della coppia nominale è comunque importante curare che l'albero della valvola ingaggi la presa di forza dell'attuatore per una quota non inferiore alla quota minima indicata nella tabella seguente e non superiore alla quota massima, per evitare il generarsi di sollecitazioni assiali con l'albero valvola, dannose sia per la valvola che per l'attuatore elettrico.

### 5) AZIONAMENTO MANUALE

Per le operazioni di regolazione, o in caso di azionamento di emergenza dell'attuatore, è possibile operare manualmente la rotazione dell'attuatore utilizzando la Leva di azionamento manuale.

**N.B. : Staccare i connettori di alimentazione prima di innestare la leva di azionamento manuale**

1. Sganciare la leva dalle clip di bloccaggio (posizione A).

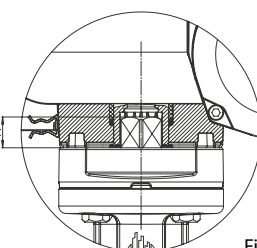

Fig.3



Fig.4

MODELLO ATTUATORE	Quadro di accoppiamento	Quota A valore minimo	Quota A valore massimo
35 Nm	14 mm	12 mm	15 mm
70 Nm	14 mm	12 mm	15 mm
13 Nm	17 mm	15 mm	18 mm
240 Nm	22 mm	20 mm	23 mm

2. Innestare la leva nella sede esagonale (posizione B).

3. Azionare in senso orario per ottenere la rotazione di chiusura dell'attuatore.

4. Azionare in senso antiorario per ottenere la rotazione di apertura dell'attuatore.

5. Ultimato l'utilizzo agganciare la leva alle apposite clip.

**N.B. : Togliere la leva dalla sede di azionamento (pos.B) prima di innestare i connettori elettrici**

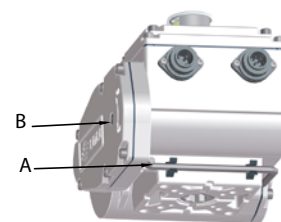

Fig.5

### SENSO DI ROTAZIONE.

Le immagini mostrano la condizione standard di fornitura dell'attuatore elettrico: la posizione è quella di valvola chiusa.

Per ottenere la rotazione elettrica di apertura alimentare il morsetto 3 del connettore di comando (vedi schemi elettrici).

Per ottenere la rotazione manuale di apertura innestare la leva nella sede esagonale e ruotarla in senso antiorario.

Queste azioni porteranno ad una rotazione in senso antiorario dell'albero di comando valvola secondo quanto mostrato dalle frecce.

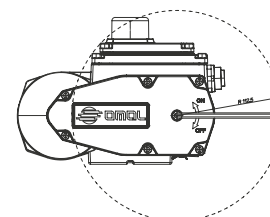

Fig.6

### 6) SETTAGGIO INDICATORE DI POSIZIONE

L'indicatore di posizione, nella fornitura normale, è previsto per un impiego con valvola che apre con rotazione antioraria e chiude in senso orario. La torretta indica 0° e finestra totalmente oscurata nera a valvola chiusa 90°, e finestra interamente gialla a valvola aperta. L'indicatore di posizione viene montato in fabbrica come mostrato nella figura, tuttavia è possibile persona-

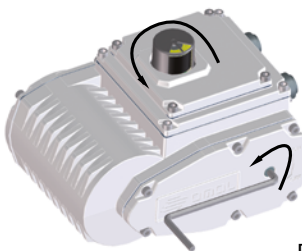

Fig.7



Fig.8

lizzare la posizione di ogni componente l'indicatore in funzione delle esigenze dell'utilizzatore.

**N.B. Staccare i connettori di alimentazione prima di accedere al vano di controllo elettrico**

**Modifica della posizione della mascheratura (part. C)**

- 1) Togliere il coperchio di protezione superiore (part. A) allentando le viti di fissaggio (part. B).
- 2) Allentare le viti di fissaggio della mascheratura (part. D).
- 3) Sfilare la mascheratura (part. C) e ruotarla nella posizione preferita.
- 4) Serrare le viti di fissaggio della mascheratura e del coperchio per garantire la tenuta alle infiltrazioni.

**Modifica della posizione dell'indicatore graduato superiore (part. E)**

- 1) Togliere il coperchio di protezione superiore (part. A) allentando le viti di fissaggio (part. B)
- 2) Allentare la vite di fissaggio (part. F)
- 3) Ruotare l'indicatore graduato (part. E) fino alla posizione preferita.
- 4) Serrare la vite di fissaggio (part. F)
- 5) Serrare le viti di fissaggio del coperchio per garantire la tenuta alle infiltrazioni.

**Modifica della posizione dell'indicatore graduato ruotante (part. G)**

- 1) Togliere il coperchio di protezione superiore (part. A) allentando le viti di fissaggio (part. B)
- 2) Sfilare l'indicatore rotante (part. G) dalla propria sede e posizionarlo nella posizione preferita (posizionabile a passi di 90°).
- 3) Serrare le viti di fissaggio del coperchio per garantire la tenuta alle infiltrazioni.

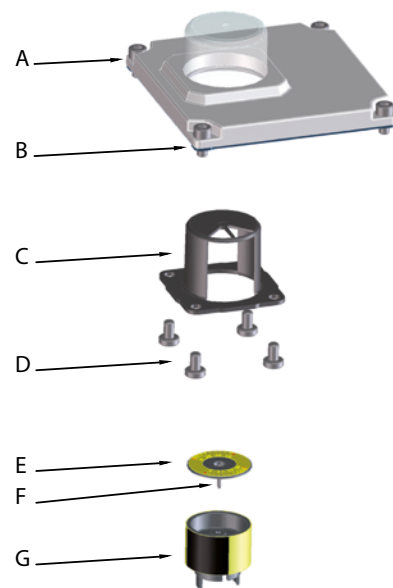

Fig.9

Indicatore di posizione graduato  
*Graduated position indicator*

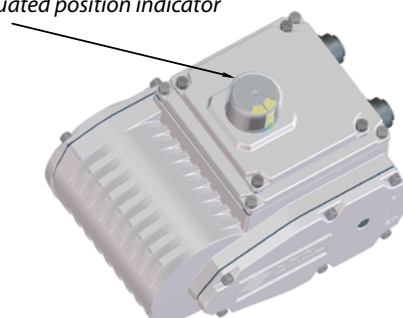

Fig.10

**Posizione dischetto dopo regolazione della corsa**

Dopo le operazioni di regolazione della corsa dell'attuatore, verificare la corrispondenza tra quanto mostrato dall'indicatore e l'effettiva posizione della valvola.

**Alcuni esempi di combinazioni ottenibili**

**7) REGOLAZIONE DELLA CORSA DELL'ATTUATORE**

Ogni attuatore deve essere regolato su ogni singola valvola in modo da poter garantire la corretta esecuzione della corsa di apertura e chiusura valvola.

L'entità della regolazione da eseguire è funzione del tipo di valvola azionata e della precisione della connessione tra

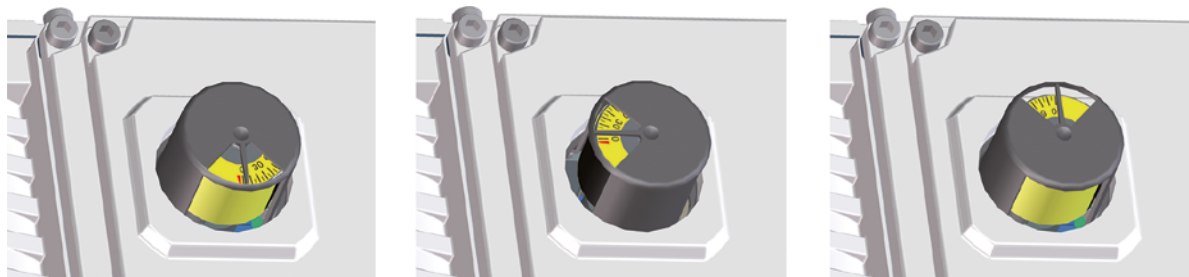

Fig.11

attuatore e valvola stessa (più alto è il recupero dei giochi richiesto più sarà elevata la corsa elettrica dell'attuatore).

**ATTENZIONE: TOGLIERE SEMPRE LA TENSIONE DI ALIMENTAZIONE PRIMA DI PROCEDERE ALL' ESECUZIONE DELLE PROSSIME AZIONI**



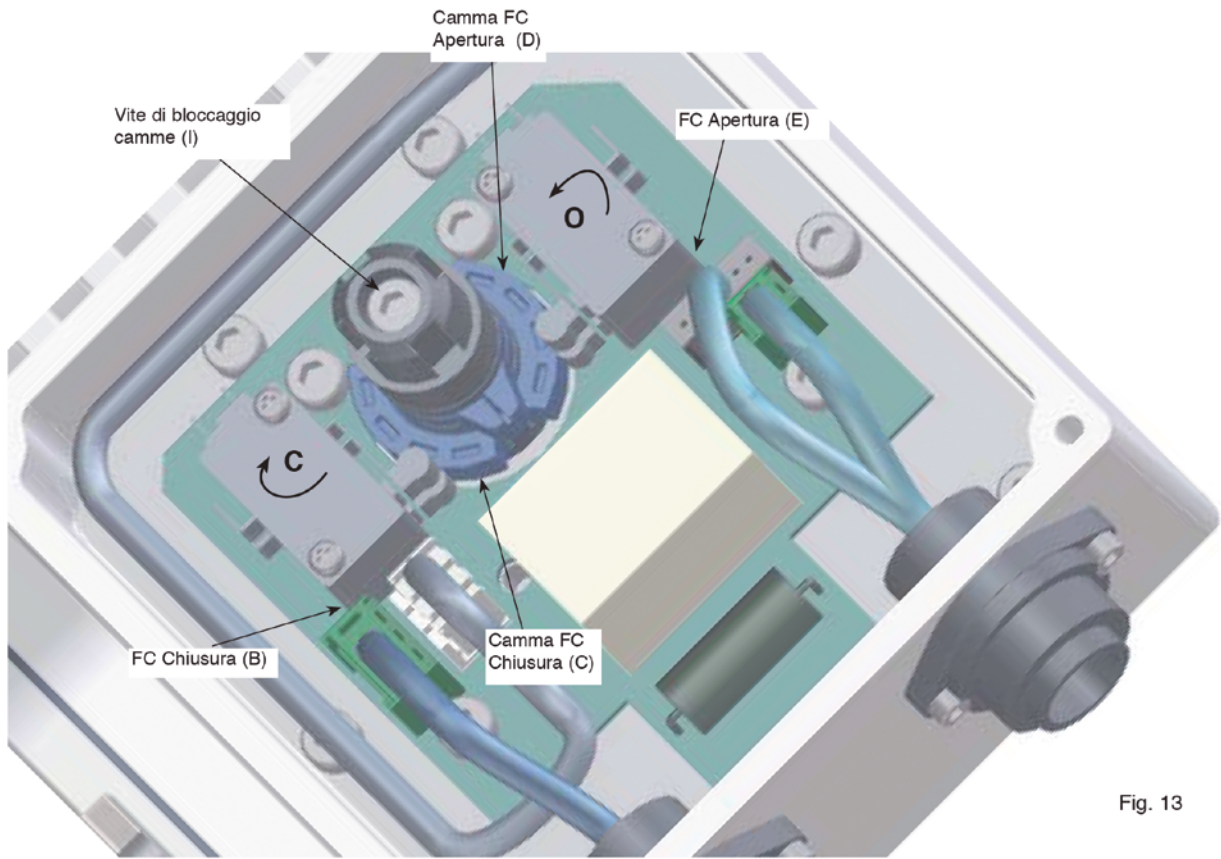

Fig. 13

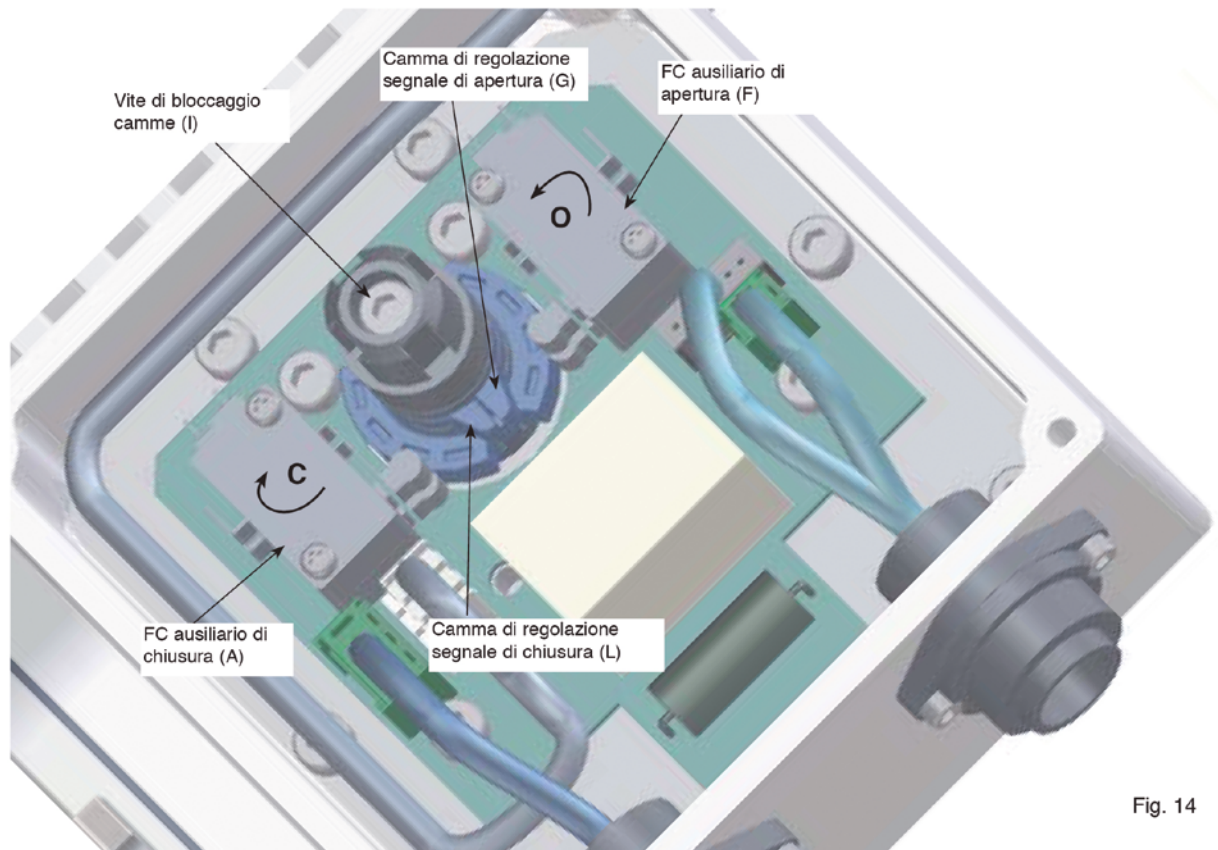

Fig. 14

## 7.5 REGOLAZIONE VALVOLE A FARFALLA

Una buona regolazione dell'attuatore installato sulle valvole a farfalla è garanzia di lunga efficienza delle valvole e dell'attuatore stesso.

Una grossolana regolazione del disco otturatore in posizione chiusa esattamente normale al senso del flusso può provocare un eccessivo carico sulla guarnizione di tenuta ed una precoce usura della stessa.

La condizione di tenuta si ottiene spesso solo portando il disco in posizione di appoggio alla guarnizione in elastomero, condizione che si verifica tra i 3° ed i 5° prima del raggiungimento della condizione di disco perfettamente normale rispetto al senso del flusso.

La disponibilità di un attuatore veramente irreversibile consente di posizionare il finecorsa di valvola chiusa prossimo alla condizione di minima compressione della guarnizione per garantire la tenuta.

Nel capitolo precedente abbiamo illustrato come regolare la corsa elettrica dell'attuatore.

Nella procedura di regolazione alla fase 3, viene richiesto di portare la valvola in chiusura mediante azionamento col comando manuale di emergenza.

Durante questa operazione si avverte, sulle valvole a farfalla, un brusco innalzamento della coppia resistente quando il disco otturatore incontra la guarnizione di tenuta. Come detto questo punto è solitamente locato tra 3° e 5° prima del punto 0.

Regolare con cura la camma finecorsa in modo che il motore si arresti non oltre un grado dal punto rilevato manualmente, evita che il disco otturatore penetri eccessivamente nella tenuta in elastomero, riduce notevolmente le coppie di azionamento valvola e prolunga la vita delle guarnizioni.

Questa regolazione consente inoltre, a guarnizioni usurate, di disporre di un margine di regolazione per recuperare la condizione di tenuta.

## 7.6 REGOLAZIONE VALVOLA A SFERA

Le valvole a sfera presentano molte meno criticità rispetto alle valvole a farfalla per quanto concerne l'installazione dell'attuatore elettrico.

Mediamente offrono una copertura della guarnizione pari a circa 7° di rotazione, quindi anche lievi errori nelle posizioni di 0° e di 90° non influenzano in modo significativo il buon funzionamento della valvola.

La regolazione dei punti di 0° e di 90° eseguita sull'attuatore elettrico in fase di collaudo è normalmente più che sufficiente per una corretta e rapida funzionalità della valvola.

### ATTENZIONE

Se vengono eseguiti azionamenti valvola fuori condotta, porre assoluta attenzione a non mettere mani o altre parti del corpo all'interno delle valvole; l'azionamento è sufficientemente veloce e con sufficiente energia da riuscire ad amputare arti o danneggiare gravemente l'operatore incauto.

Non introdurre alcun oggetto all'interno delle valvole e non cercare assolutamente di arrestarne la rotazione introducendo utensili; sia la valvola che l'attuatore possono venirne irreparabilmente danneggiati.

## 8) CONNESSIONE ELETTRICA

La connessione elettrica degli attuatori OMAL serie EA risulta facilitata dalla presenza di due diversi connettori multipolari in classe di protezione IP67.

E' fondamentale che l'installatore scelga un cavo di configurazione opportuna, correttamente dimensionato per le correnti assorbite dall'attuatore e realizzato in materiali adatti alle temperature presenti nella zona di installazione.

Il corretto cablaggio dei cavi di connessione e l'attento serraggio del serracavo del connettore garantiscono il mantenimento della protezione IP67 e quindi l'integrità e la funzionalità nel tempo dell'attuatore elettrico.

I serracavi dei connettori sono progettati per cavi multipolari inguainati aventi diametro esterno min 8 mm e massimo 10 mm.

### 230 Vac - 115 Vac

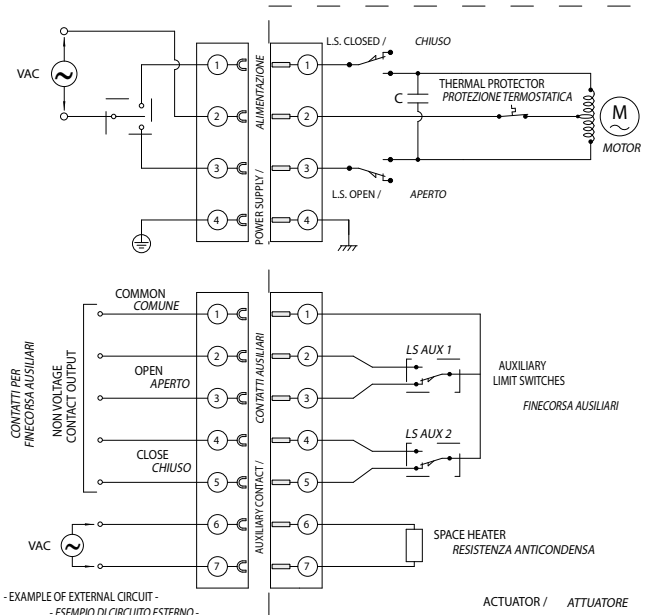

Fig. 15

### 24 Vac/dc - 24 Vdc

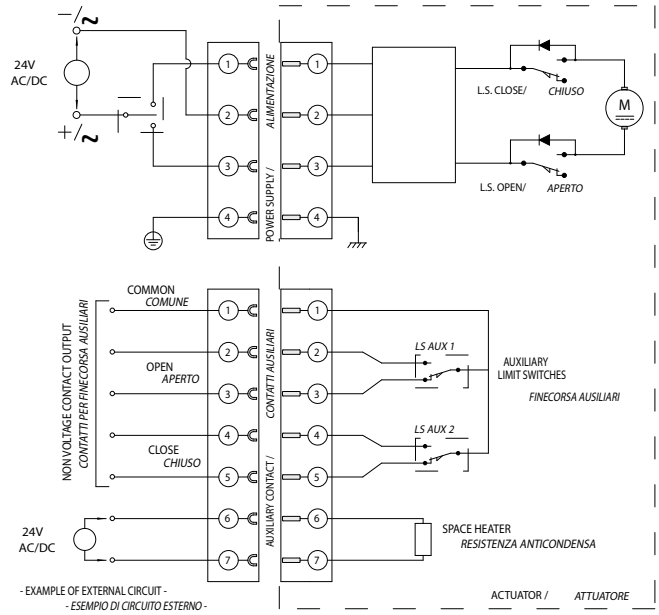

Fig. 16

Per tutte le tensioni di alimentazione disponibili lo schema di connessione è identico.

### CONNETTORE DI POTENZA, (4 POLI)

Sul polo 4 è posizionato il cavo di terra.

Sul polo 2 il neutro per l'alimentazione ac o il polo negativo per l'alimentazione dc.

Sui poli 1 e 3 viene commutata l'altra fase per l'ac o il polo positivo per la dc in funzione che si voglia ottenere la rotazione in apertura o in chiusura dell'attuatore.

### CONNETTORE DI SEGNALE (7 POLI)

Sul polo 1 è connesso il polo comune dei due finecorsa ausiliari.

Sul polo 2 il contatto NA del finecorsa di segnalazione valvola aperta.

Sul polo 3 il contatto NC del finecorsa di segnalazione valvola aperta.

Sul polo 4 il contatto NA del finecorsa di segnalazione valvola chiusa.

Sul polo 5 il contatto NC del finecorsa di segnalazione valvola chiusa.

Sui poli 6 e 7 viene connessa l'alimentazione della resistenza anticondensa.

### 9) RESISTENZA ANTICONDENSA

Rientra nella dotazione standard degli attuatori OMAL mod. EA.

L'utilizzo di detta resistenza è facoltativo ed è strettamente legato alle condizioni climatiche della zona nella quale l'attuatore elettrico è chiamato a lavorare.

La sua funzione consiste nell'evitare il formarsi del cosiddetto "effetto rugiada" che si concretizza nella condensazione dell'umidità contenuta nell'aria all'interno del vano delle connessioni elettriche dell'attuatore.

E' buona norma alimentare e tenere alimentata la resistenza anticondensa in tutti i casi nei quali la temperatura ambiente sia prossima o inferiore a 0° C , o comunque ogni qual volta siano presenti dei notevoli sbalzi di temperatura. LA RESISTENZA ANTICONDENSA DEVE ESSERE ALIMENTATA ALLA STESSA TENSIONE DI ALIMENTAZIONE UTILIZZATA PER L'ATTUATORE ELETTRICO.

Il suo consumo è di circa 5 W.



Fig. 17

femmina volante 4 poli lato morsetti



Fig. 18

femmina volante 7 poli lato saldature

## 10) MATERIALI E LORO DURATA

Gli attuatori elettrici OMAL sono progettati per avere una resistenza minima, senza manutenzione, in conformità alla norma EN 15714-2 come indicato nella tabella seguente per la Classe A.

Coppie Nominali <sup>a)</sup> Nm	Classe A Intercettazione (numeri di cicli) <sup>b)</sup>
≤125	10,000
Da 126 a 1000	10,000

**a)** Basato sulla EN ISO 5211.

**b)** Un ciclo consiste in una corsa angolare di 90° in entrambe le direzioni (90° per aprire +90° per chiudere), con un carico medio di almeno 30% della coppia nominale e con la capacità di erogare il 100% della coppia nominale per almeno il 5% della corsa per ciascuna delle due posizioni finali. Per un movimento maggiore di 90°, la durata deve essere concordata tra l'acquirente ed il produttore/fornitore

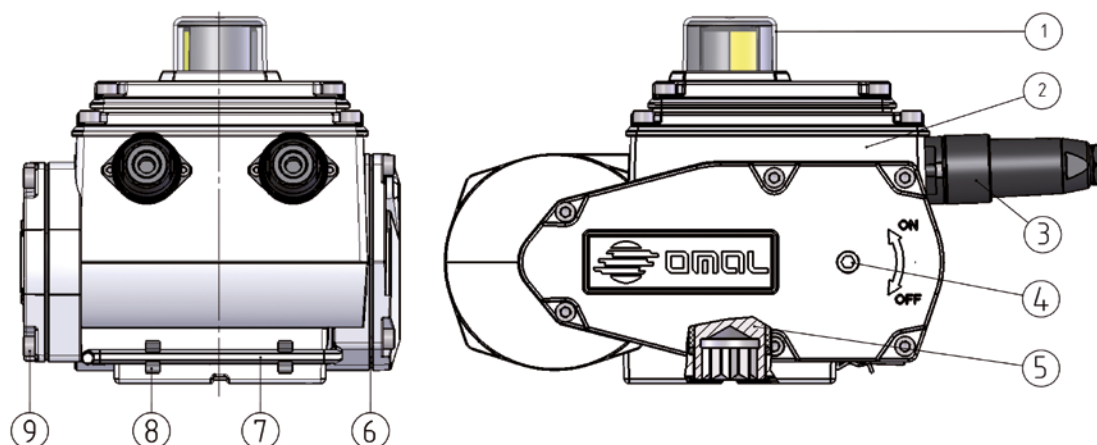

N°	Particolare	Materiale	Trattamento
1	Calotta indicatore	Plexiglass	---
2	Corpo e coperchi	Alluminio	Verniciatura epossidica
3	Connettori elettrici	Plastica	---
4	Attacco per azionamento manuale	Acciaio	Nitrurazione
5	Albero	Acciaio inox	---
6	Guarnizioni	NBR	---
7	Leva per azionamento manuale	Acciaio inox	---
8	Clip porta leva	Acciaio	Plastificato
9	Viti	Acciaio inox	---

Fig.20

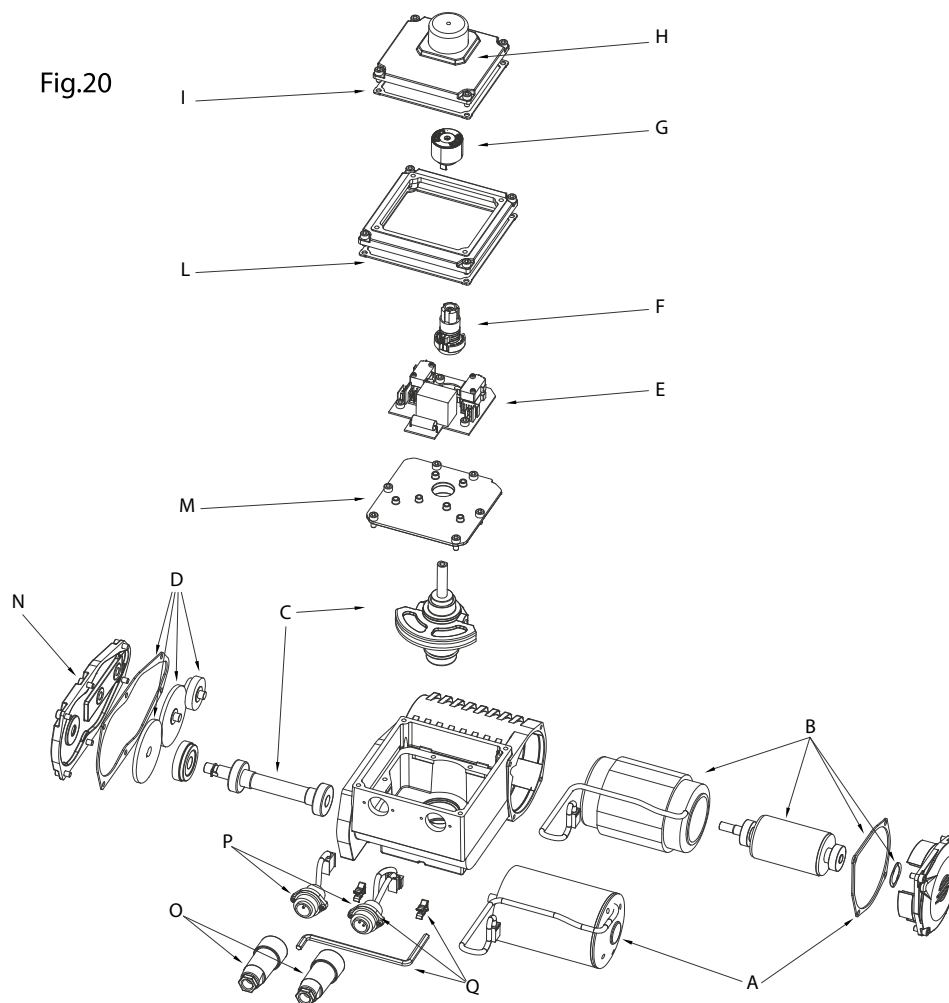

- A) Gruppo motore DC, comprende motore e guarnizione coperchio motore.
- B) Gruppo motore AC, comprende statore e rotore motore, guarnizione coperchio motore e rondella ondulata di compensazione.
- C) Gruppo trasmissione finale, comprende vite senza fine, due cuscinetti, corona dentata e albero di uscita preassemblati, due bussole scorrimento albero di uscita.
- D) Gruppo trasmissione primaria, comprende la serie degli ingranaggi ad assi paralleli e la tenuta del coperchio vano ruote.
- E) Scheda elettronica completa.
- F) Gruppo camme finecorsa.
- G) Indicatore visivo mobile.
- H) Coperchio superiore completo di indicatore visivo fisso.
- I) Guarnizione coperchio superiore.
- L) Adattatore intermedio, comprende la guarnizione di tenuta adattatore e la flangia adattatore stessa (solo per EA130-EA240).
- M) Piastra intermedia.
- N) Coperchio ruote (completo di bussole di supporto ingranaggi).
- O) Connettori femmina volanti (uno 4 poli ed uno 7 poli).
- P) Connettori maschio da pannello precablati (uno 4 poli ed uno 7 poli).
- Q) Kit comando manuale, comprende la leva di comando e i due supporti di alloggiamento leva.

## 11) RISOLUZIONE DEI PROBLEMI

PROBLEMA	PROBABILE CAUSA	SOLUZIONE
L'attuatore non ruota	Manca la tensione di alimentazione	Controllare gli interruttori di comando o protezione dell'impianto. Controllare il corretto innesto del connettore di alimentazione (figura 2). Alimentare l'attuatore
	La tensione di alimentazione è inadatta	Verificare che la tensione di alimentazione sia come prescritta dai dati di targa (Paragrafo 3 - dati tecnici)
	Regolazione errata delle camme di azionamento dei finecorsa di controllo motore	Verificare la corretta regolazione delle camme di azionamento dei finecorsa secondo quanto indicato nel Manuale d'uso e manutenzione (Paragrafo 7)
	Non è presente la tensione ai capi del connettore di collegamento del motore	Difetto della scheda elettrica a bordo dell'attuatore: sostituire la scheda elettrica
	Il termostato interno di protezione del motore è scattato: la temperatura è troppo elevata	Il termostato si riarmerà automaticamente quando la temperatura interna al motore sarà sufficientemente bassa: verificare che la temperatura ambientale ed il servizio siano come prescritto dai dati targa
	La coppia richiesta è troppo elevata, anche se la valvola ruota in modo corretto con azionamento manuale dell'attuatore	Sostituire l'attuatore con un modello con coppia erogata compatibile con il tipo di applicazione
	Il motore gira ma l'albero non ruota	La trasmissione è danneggiata: sostituire l'attuatore.
Il motore è danneggiato	Sostituire il motore (particolare A/B)	
La resistenza anticondensa non funziona	Manca la tensione di alimentazione	Controllare gli interruttori di comando o protezione dell'impianto. Controllare il corretto innesto del connettore dei servizi ausiliari. Alimentare la resistenza anticondensa (Paragrafo 8)
	La tensione di alimentazione è inadatta	Verificare che la tensione di alimentazione della resistenza anticondensa sia come prescritta dai dati di targa e controllare l'impianto elettrico.
	Malfunzionamento della scheda elettrica a bordo dell'attuatore	Difetto della scheda elettrica a bordo dell'attuatore: sostituire la scheda elettrica (Particolare E)
I finecorsa ausiliari non funzionano	Regolazione errata delle camme di azionamento dei finecorsa	Verificare la corretta regolazione delle camme di azionamento dei finecorsa secondo quanto indicato nel Manuale d'uso e manutenzione
	Manca la tensione di alimentazione	Controllare gli interruttori di comando o protezione dell'impianto. Controllare il corretto innesto del connettore dei servizi ausiliari. Alimentare finecorsa ausiliari (Paragrafo 8)
	La tensione di alimentazione è inadatta	Verificare che la tensione di alimentazione dei finecorsa ausiliari sia come prescritta dai dati di targa (Paragrafo 8) e controllare l'impianto elettrico.
	Malfunzionamento della scheda elettrica a bordo dell'attuatore	Difetto della scheda elettrica a bordo dell'attuatore: sostituire la scheda elettrica (Particolare E)

## 12) SMALTIMENTO DEI PRODOTTI A FINE VITA

I prodotti OMAL sono progettati in modo che una volta giunti a fine vita possano essere smontati completamente, separando i vari materiali ed avviandoli a corretto smaltimento e/o recupero.

Tutti i materiali sono stati selezionati in modo da garantire il minimo impatto ambientale, la salute e la sicurezza del personale addetto alla loro installazione e manutenzione, a condizione che, durante il loro impiego, non siano contaminati da sostanze pericolose.

Il personale addetto allo smontaggio e smaltimento/recupero deve essere qualificato e dotato di opportuni dispositivi di protezione individuale (DPI) in funzione delle dimensioni, della tipologia e del servizio a cui del dispositivo è stato destinato.

La gestione dei rifiuti prodotti durante le operazioni di installazione, manutenzione straordinaria o a seguito della dismissione del prodotto è regolata dalle norme vigenti nel paese in cui il prodotto viene installato.



Sul dispositivo è presente il simbolo del "cassonetto barrato" il quale indica che il prodotto (RAEE: Rifiuto Apparecchiature Elettriche ed Elettroniche) alla fine della propria vita utile deve essere raccolto separatamente al fine di recuperare le materie riciclabili (metalli, plastiche, vetro, ecc.) e di smaltire in sicurezza eventuali materiali inquinanti.

 L'abbandono nell'ambiente dell'apparecchiatura o lo smaltimento abusivo della stessa sono puniti dalla legge.

Questa apparecchiatura rientra nel campo di applicazione della Direttiva 2012/19/UE riguardante la gestione dei rifiuti di apparecchiature elettriche ed elettroniche (RAEE).

L'apparecchiatura non deve essere eliminata come rifiuto urbano misto, ma avviata a recupero tramite il sistema di raccolta differenziata per lo smaltimento ed il suo successivo corretto riciclaggio.

Il ritiro dell'apparecchiatura giunta a fine vita è garantito sul territorio nazionale attraverso i consorzi nazionali per la gestione eco-sostenibile dei RAEE, in caso di dismissione o di acquisto di un'apparecchiatura equivalente. Per informazioni contattare OMAL SPA.

Il prodotto giunto a fine vita, se correttamente gestito, non è potenzialmente pericoloso per la salute umana e l'ambiente, ma se abbandonato nell'ambiente impatta negativamente sull'ecosistema.

I materiali di imballaggio che accompagnano il prodotto devono essere conferiti al sistema di raccolta differenziata sul territorio.

## 13) DICHIARAZIONE DI CONFORMITA'

Gli attuatori elettrici OMAL S.p.A. sono stati progettati, realizzati e collaudati ai fini di soddisfare i requisiti delle seguenti norme europee e recano la relativa marcatura CE di conformità:

- Direttiva 2014/35/UE - Bassa tensione (LDV)
- Direttiva 2014/30/UE - Compatibilità Elettromagnetica (EMC)
- Direttiva 2006/42/CE - Allegato IIB – Macchine (MD)
- Direttiva 2011/65/UE Restrizione dell'uso di determinate sostanze pericolose nelle apparecchiature elettriche ed elettroniche (RoHS)

### OMAL S.p.A.

Headquarters: Via Ponte Nuovo, 11 - 25050 Rodengo Saiano (BS) Italy · Production Site: Via Brognolo, 12 - 25050 Passirano (BS) Italy  
Ph. +39 030 8900145 · Fax +39 030 8900423 · info@omal.it · www.omal.it



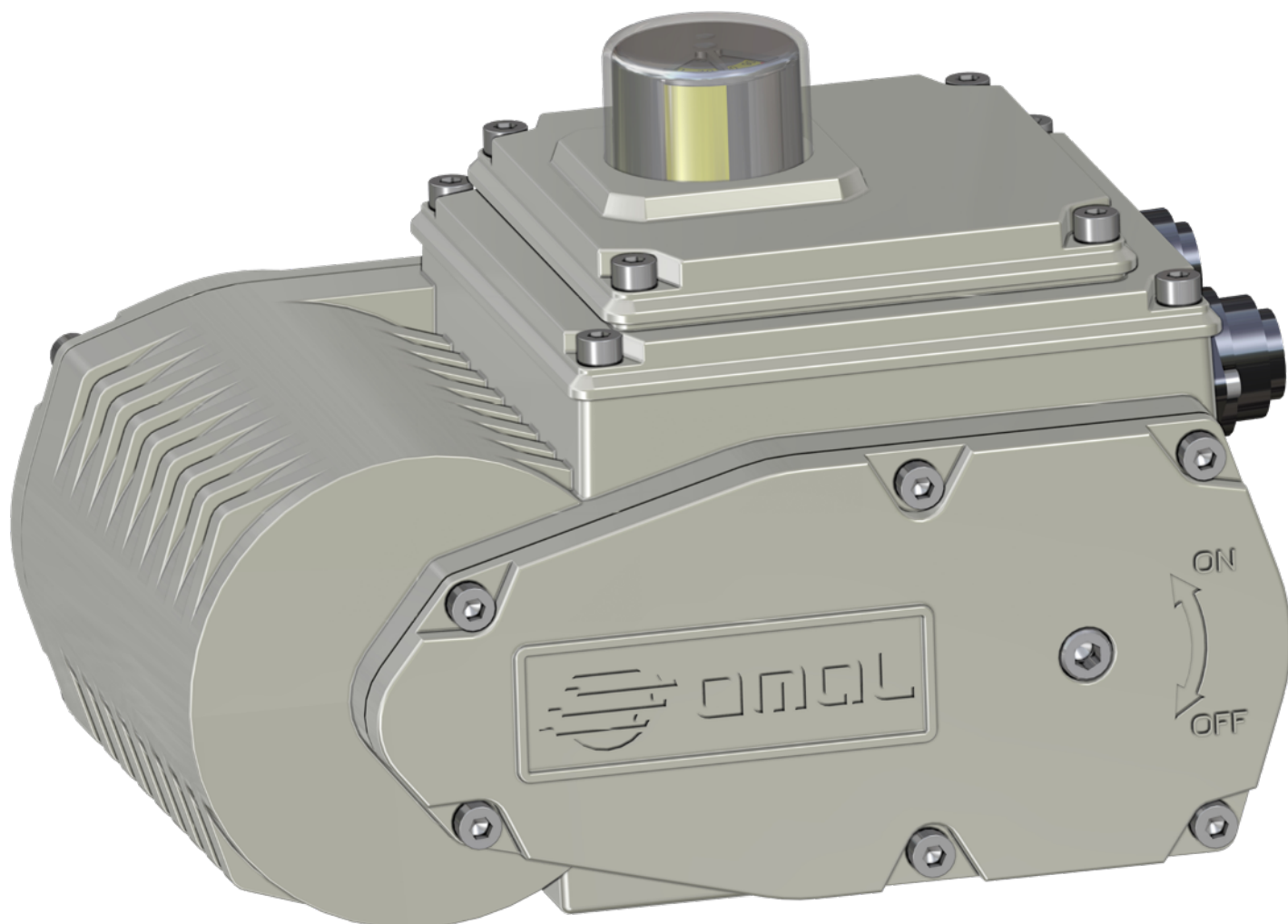



INSTRUCTION MANUAL

# ON-OFF ELECTRIC ACTUATOR “EA” TYPE EA 0035 – EA 0070 – EA 0130 – EA 0240

**OMAL S.p.A.**

Headquarters: Via Ponte Nuovo, 11 - 25050 Rodengo Saiano (BS) Italy · Production Site: Via Brognolo, 12 - 25050 Passirano (BS) Italy  
Ph. +39 030 8900145 · Fax +39 030 8900423 · [info@omal.it](mailto:info@omal.it) · [www.omal.it](http://www.omal.it)

**INDEX:**

<b>1) GENERAL FEATURES</b>	<b>pag. 19</b>
<b>2) SHIPPING AND STORAGE</b>	<b>pag. 20</b>
<b>3) TECHNICAL FEATURES</b>	<b>pag. 20</b>
<b>4) ASSEMBLING ON VALVES</b>	<b>pag. 21</b>
<b>5) MANUAL OPERATION</b>	<b>pag. 22</b>
<b>6) SETTING THE POSITION INDICATOR</b>	<b>pag. 22</b>
<b>7) REGULATING THE ACTUATOR ELECTRIC STROKE</b>	<b>pag. 23</b>
<b>8) CONNECTIONS</b>	<b>pag. 25</b>
<b>9) SPACE HEATHER</b>	<b>pag. 26</b>
<b>10) MATERIALS AND THEIR DURABILITY</b>	<b>pag. 26</b>
<b>11) TROUBLESHOOTING</b>	<b>pag. 28</b>
<b>12) DISPOSAL OF PRODUCTS AT THE END OF THEIR LIFE CYCLE </b>	<b>pag. 29</b>
<b>13) DECLARATION OF CONFORMITY</b>	<b>pag. 29</b>
 = <b>Environmental friendly: under the green leaf icon you can find the instructions for a correct and environmentally friendly handling of the product.</b>	

**FOREWARD**

The present User's Installation and Maintenance Manual has been edited in conformity with:

Directive 2014/35/UE (LDV)

Directive 2014/30/UE (EMC)

Directive 2006/42/CE (MD)

Directive 2011/65/UE (RoHS)

Regulation CE N.1907/2006 (REACH)

The following standards/technical specifications also apply:

EN 15714-2:2009 Industrial valves: Actuators – Electric actuators for industrial valves - Basic requirements.

Below you will find the safety instructions, the minimum information for storage / warehousing, the installation, the commissioning, the maintenance and the instructions for disposal of products at the end of their life cycle

The actuators have CE marking, according to the applicable European Directives

OMAL S.p.A. disclaims any liability for damage caused by improper use, even if partial, respect to the information contained in this manual.

**Note**

Please keep this manual in a safe and accessible place.

Always use Individual Protection Devices in compliance with current regulations.

Let only expert and specifically trained staff install and service your system.

Before connecting, please make sure the ground wiring system works properly.

The electric system has to be made in such a way to allow every actuator to have a suitable protection and a disconnecting switch with a key.

Use original spare parts ONLY.

If necessary, spare labels can be provided.

All data and features in this manual may be changed at any time and with no notice for the implementation of technical improvements. Therefore they can not be considered as binding for the delivery.

**OMAL S.p.A.**

Headquarters: Via Ponte Nuovo, 11 - 25050 Rodengo Saiano (BS) Italy · Production Site: Via Brognolo, 12 - 25050 Passirano (BS) Italy  
Ph. +39 030 8900145 · Fax +39 030 8900423 · info@omal.it · www.omal.it

## 1) GENERAL FEATURES

### 1.1 APPLICATION

OMAL electric actuators have been specifically designed, manufactured and tested to operate industrial butterfly or ball valves or any other industrial quarter-turn type valve. Different applications may result in damages to the actuators as well as people, animals and things. Always ask the manufacturer before using an actuator for an application that differs from the ones it has been specifically designed for. Follow all installation, use and maintenance instructions when using OMAL electric actuators.

### 1.2 A BRIEF DESCRIPTION

An OMAL quarter-turn electric actuator model EA is operated by an electromotor whose two different gear reducers generate the output torque necessary to operate industrial valves. As the kinematic structure creates an absolutely irreversible system, the position reached will be kept even when the motor is not supplied and regardless of the reacting torque of the output shaft. The system is limited mechanically at  $-12^{\circ} + 102^{\circ}$  (no regulation can be made by the user) and by electromechanical contacts at  $-5^{\circ} + 95^{\circ}$ . The contact cams can be regulated by the user all along the stroke down to a minimum rotation angle of  $20^{\circ}$ . The actuator is provided with an emergency manual lever to be used **ONLY** and **EXCLUSIVELY** after disconnecting the actuator.

### 1.3 DIRECTION OF ROTATION

OMAL electric actuators have been designed to close valves with a clockwise rotation and open them with an anti-clockwise rotation. However the user can change that and the visual position indicator can be modified to show the exact position of the actuator and the valve attached to it (see section 6).

### 1.4 CONNECTION

Power connections use IP67 multipolar connectors. Connectors have to be properly wired in compliance with all safety measures for low-voltage appliances. Use only cables whose sizes are suitable for the current and voltage in question. While opening the actuator cap to regulate the electromechanical limit switches make sure no water and/or any other fluid get into it. Make sure not to damage the cap seals to prevent fluids from getting into the working actuator. Make sure the voltage meets the values specified in the actuator label. The 24V supplied models must be connected either by a safety transformer or by a Class II insulating power supply. Let only qualified, specifically trained and properly equipped personnel wire and regulate your actuator.

### 1.5 MAINTENANCE

Actuators in the EA series do not require further lubrication and are virtually maintenance free. However, if needed, send your actuator back to OMAL S.p.A. where our service department will test it, fix it (if necessary) and send it back to you straight away. If you can not send the actuator back, identify the spare parts you need and place an order with our sales department. Please specify your actuator model and serial number and you will get the correct spare parts for your specific actuator. OMAL S.p.A. will not be held responsible for actuators repaired by third parties.

### 1.6 GENERAL INFORMATION

Always make sure that the actuator torque is high enough to operate the valve in question. It is common engineering knowledge that the actuator torque needs to be at least 25% higher than the valve working torque.

These electric actuators have not been designed and manufactured in compliance with ATEX directive.

Therefore they can not be installed in potentially explosive environment and used in applications where potentially explosive atmosphere can be generated.

OMAL S.p.A. will not be held responsible for accidents resulting from the user's non-compliance with one or more sections in this manual and/or improper or wrong use of the product.

## 2) SHIPPING AND STORAGE

Every actuator comes in a container suitable for shipping. Don't remove the actuator from its container until you are ready to use it. Ship and handle every container very carefully and don't stack more than five. Prevent water and dust from getting into the container. Store in a dry and well ventilated place. Make sure that maximum and minimum transit and storage temperatures fall within the range specified in the product technical data sheet. When you get the actuator, make sure its container is in perfect condition. Don't install any actuator that might have been damaged in transit or storage. If the actuator is supplied with a valve, provide the valve and NOT the actuator with lifting eyelets. Never use the actuator to hold on a valve and move it.

## 3) TECHNICAL FEATURES

Nominal working angle: 90°, adjustable between 20° and 95°

Type of regulation: continuous by means of self-stopping cams and electromechanical limit-switches

Nominal working torque: from 35 to 240 Nm

Cycle time (0°-90°): see diagram

Service: S3 ED 50% in compliance with IEC 60034

Applicable regulations: Low Voltage Directive 2014/35/EU;

Electromagnetic Compatibility Directive 2014/30/EU

Enclosure: IP67 in compliance with EN 60529

Working temperature: -25° +60°C

Storage temperature: -40° +90°C

Motor in-built auto-reset thermostatic protection

Motor with Class F insulation (155°C)

Rotor supported by ball bearings

Connection for emergency manual lever (hexagonal wrench in equipment)

Flashing external visual position indicator with graduated top

Space heater (standard)

IP67 connectors also available with pre-wired cable

No. 2 SPDT auxiliary electromechanical limit switches with gold contacts and cams adjustable all along the stroke (For the characteristics see the pictures 15 and 16)

Maximum working noise: < 70dB

Supply voltage: 230 Vac 50/60 Hz ±10% monophasic; 115 Vac

50/60 Hz ±10% monophasic; 24V ac/dc ±10%; 24V dc ±5%

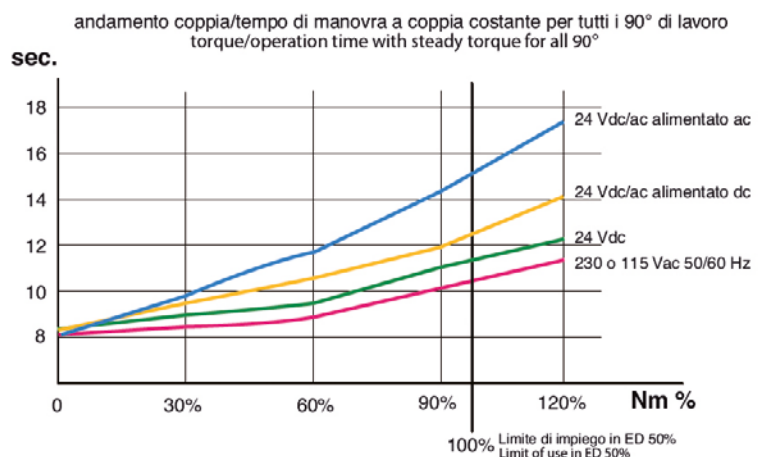

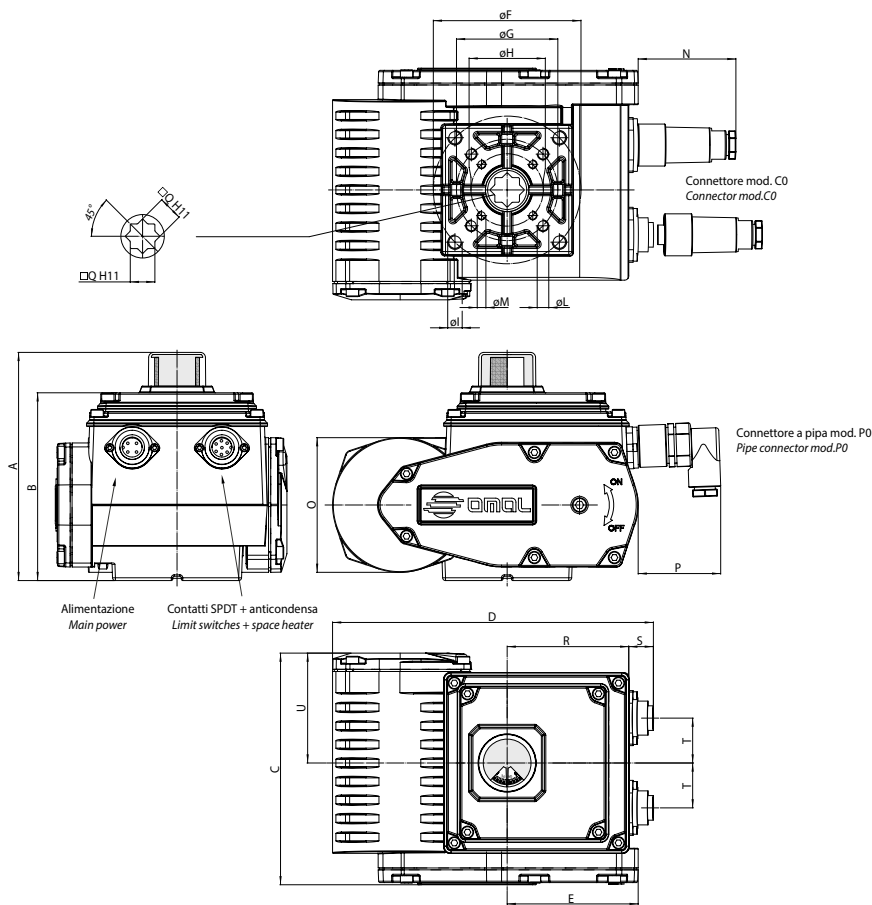

DIMENSIONS																					
	A	B	C	D	E	øF	øG	øH	øI	øL	øM	N	O	P	øQ	R	S	T	U	Kg	
<b>EA0035</b>	137	109	132	190	84	70	50	36	M8	M6	M5	70	74	59	14	69	18	26	67.5	3.6	
<b>EA0070</b>	137	109	136	190	84	70	50	--	M8	M6	--	70	74	59	14	69	18	26	67.5	3.8	
<b>EA0130</b>	157.5	129.5	160	221.5	93	102	70	50	M10	M8	M6	67.5	90.5	57	17	84	17	31	76	7.2	
<b>EA0240</b>	157.5	129.5	163.5	221.5	93	102	70	--	M10	M8	--	67.5	90.5	57	22	84	17	31	76	7.5	

#### 4) ASSEMBLING ON VALVES

Forewords.

From the reference of the top view of the actuator (see fig. 7) the following is defined:

- For the closed position a complete rotation in a clock-wise direction.
- For the open position a complete rotation in a counter clock-wise direction.

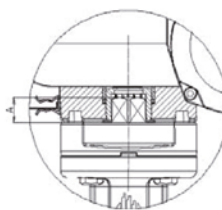

Fig. 3



Fig. 4

The coupling of the industrial valves is facilitated because the actuator is in conformity with the EN ISO 5211 standard. The actuators, according to the dimensions, have F05-F07-F10 connection holes (see encumbrance drawing). To ensure a proper transmission of the nominal torque, it is however important to make sure that the valve shaft gets in gear with the actuator force in a proportion that is no less than the minimum indicated in the following table and however, not exceeding the maximum one, in order to avoid the axial stress with the valve shaft, which is damaging both for the valve and for the electric actuator.

ACTUATOR MODEL	Coupling	Dimension A min. value	Dimension A max. value
35 Nm	14 mm	12 mm	15 mm
70 Nm	14 mm	12 mm	15 mm
13 Nm	17 mm	15 mm	18 mm
240 Nm	22 mm	20 mm	23 mm

OMAL S.p.A.

Headquarters: Via Ponte Nuovo, 11 - 25050 Rodengo Saiano (BS) Italy · Production Site: Via Brognolo, 12 - 25050 Passirano (BS) Italy  
Ph. +39 030 8900145 · Fax +39 030 8900423 · info@omal.it · www.omal.it

## 5) MANUAL OPERATOR

The actuator can be rotated manually by means of a manual lever in case of emergency or for regulating purposes.  
NOTE: always disconnect the actuator before using the manual lever

1. unclip the lever (A)
2. insert the lever in the hexagonal seat (B)
3. rotate clockwise to get the actuator closing rotation
4. rotate anticlockwise to get the actuator opening rotation
5. clip the lever back

NOTE: always remove the lever from the hexagonal seat (B) before reconnecting the actuator

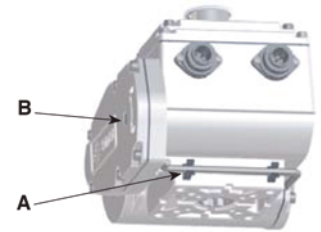

Fig. 5

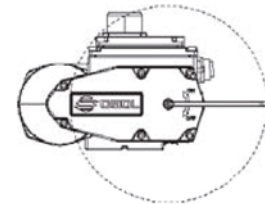

Fig. 6

## DIRECTION OF ROTATION

The pictures show a standard electric actuator: the position is that of a closed valve. To get the electric opening rotation, supply connecting terminal no. 1 (see electric diagram). To get the manual opening rotation, insert the lever in the hexagonal seat and rotate it anticlockwise. The valve shaft will turn anticlockwise (see arrows).



Fig. 7



Fig. 8

## 6) SETTING THE POSITION INDICATOR

The position indicator normally allows for a valve that opens with an anticlockwise rotation and closes with a clockwise rotation. The turret shows 0° and a completely black window when the valve is closed. It shows 90° and a completely yellow window when the valve is open. The pictures show how the position indicator is assembled in House. However its component positions can be changed depending on each customer's specific needs.

**NOTE: always disconnect the actuator before proceeding**

### Changing the turret (C) position

- 1) Unscrew the protective cap (A) fixing screws (B)
- 2) Unscrew the turret fixing screws (D).
- 3) Remove the turret (C) and rotate it to the desired position
- 4) Screw the turret and the cap back tight to avoid any possible infiltration

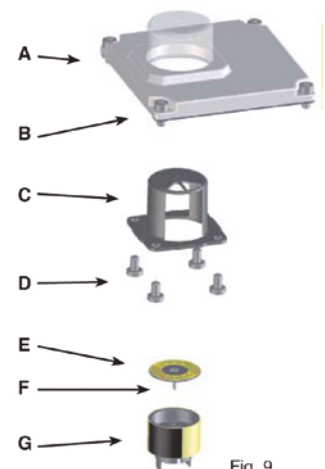

Fig. 9

### Changing the graduated disc (E) position

- 1) Unscrew the cap (A) fixing screws (B)
- 2) Loosen the disc fixing screw (F)
- 3) Rotate the graduated disc (E) to the desired position
- 4) Screw the fixing screw back tight (F)
- 5) Screw the cap back tight to avoid any possible infiltration

### Changing the graduated cylinder (G) position

- 1) unscrew the cap (A) fixing screws (B)
- 2) remove the rotating cylinder (G) from its seat and rotate it to the desired position (90° increments).

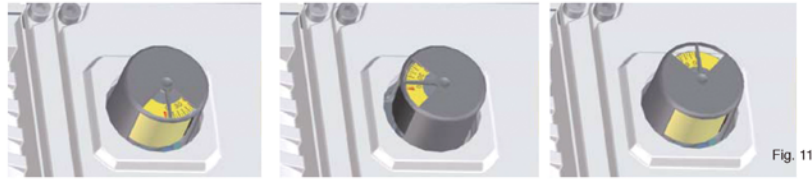

Fig. 10

3) Screw the cap back tight to avoid any possible infiltration

#### Position of the disc after stroke regulation

After regulating the actuator stroke, make sure that the position indicator shows the actual position of the valve



## 7) REGULATING THE ACTUATOR STROKE

Each actuator must be regulated with a specific valve in order to guarantee its perfect opening and closing. The extent of the regulation depends on the type of valve and on how precisely actuator and valve are connected (the bigger the play the higher the extent of regulation required)

**WARNING: ALWAYS DISCONNECT THE ACTUATOR BEFORE PROCEEDING AS FOLLOWS:**

#### Regulation procedure (fig. 13 and 14)

After removing the cap (see section 6), limit switch and auxiliary limit switch cams will become accessible (fig.12).

- 1) disconnect the actuator
- 2) insert the manual lever (see section 5)
- 3) rotate the manual lever (see section 5) until the actuator is in the closed-valve position
- 4) loosen screw I as much as possible. Using a 4-mm screwdriver, rotate the limit switch cams  
(NOTE: limit switch and auxiliary limit switch cams move independently from one another and do not interact with one another even when I is loose. However if you rotate the actuator when I is loose, the cams might not keep their positions).
- 5) rotate cam C until limit switch B switches (even if the switching can be heard with no or little noise, always use an electric continuity gauge to check the limit switch contacts)
- 6) screw I back tight
- 7) by means of the emergency manual lever operate the actuator from the closed-valve position. Make sure that the limit switch B switches in the desired position
- 8) Rotate the actuator to the open-valve position using the emergency manual lever
- 9) loosen screw I as much as possible. Using a screw driver, rotate the limit switch cams.
- 10) rotate cam D until limit switch E switches (even if the switching can be heard with no or little noise, always use an electric continuity gauge to check the limit switch contacts)
- 11) screw I back tight
- 12) by means of the emergency manual lever operate the actuator from the open-valve position. Make sure that limit switch E switches in the desired position
- 13) The same procedure must be followed for auxiliary limit switches A and F and the corresponding cams L-G, if you want to use this function
- 14) Clip the emergency manual lever back
- 15) Put the visual position indicator back
- 16) Put the actuator cap back making sure that the seal is in perfect condition and well set and that all fixing screws are tight
- 17) Reconnect the actuator
- 18) Electrically Operating the actuator make sure that the strokes meet what is required by the application
- 19) If necessary, re-regulate

After the regulations close the caps accurately in order to guarantee the tightness to the infiltrations.

- A) Auxiliary limit switch: closing
- B) Electric Limit switch: closing
- C) Limit switch cam: closing
- D) Limit switch cam: opening
- E) Electric Limit switch: opening
- F) Auxiliary limit switch: opening
- G) Auxiliary limit-switch cam: opening
- H) Visual position indicator turret
- I) Cam fixing-loosening screw
- L) Auxiliary limit-switch cam: closing

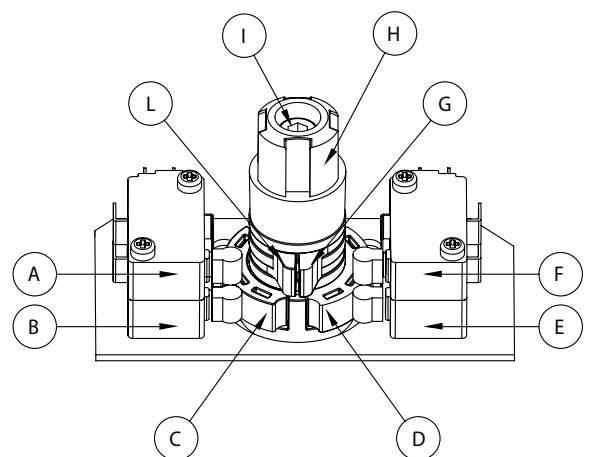

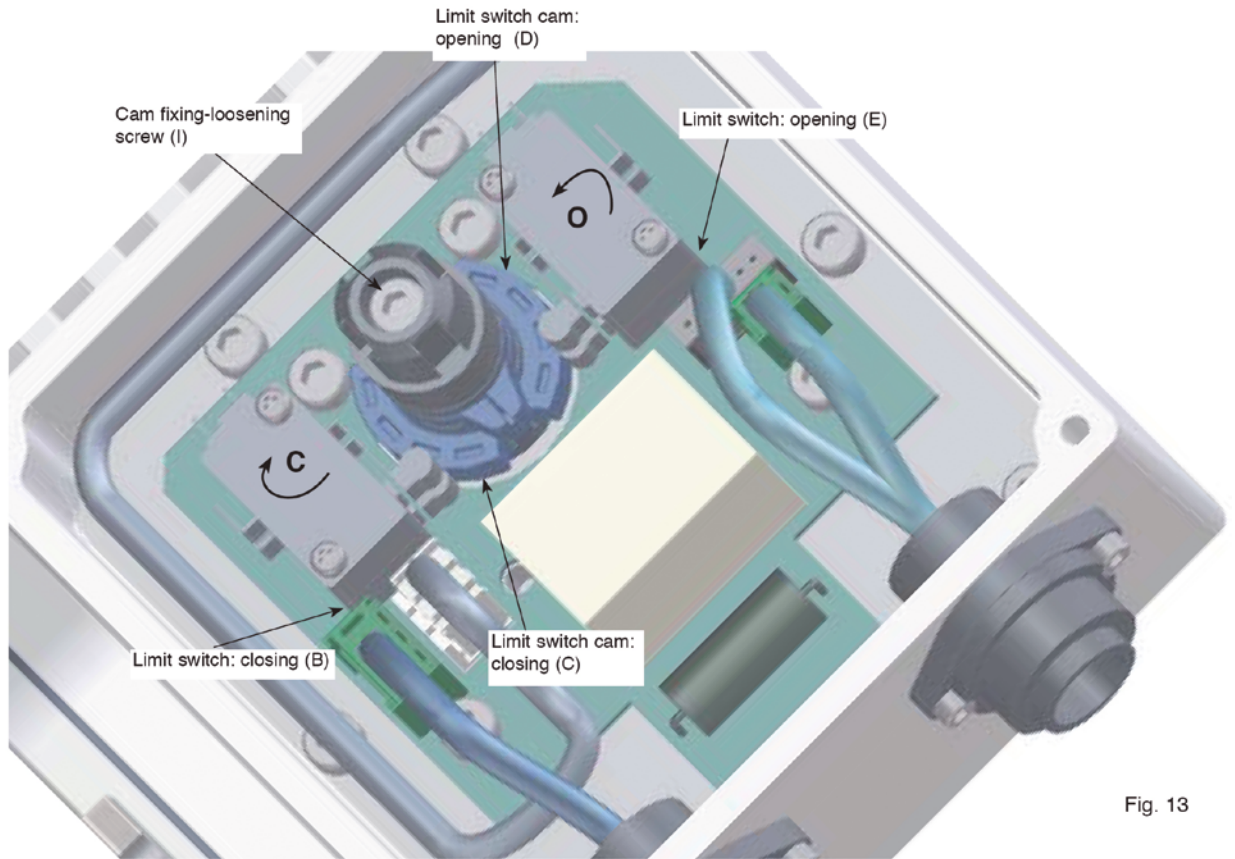

Fig. 13

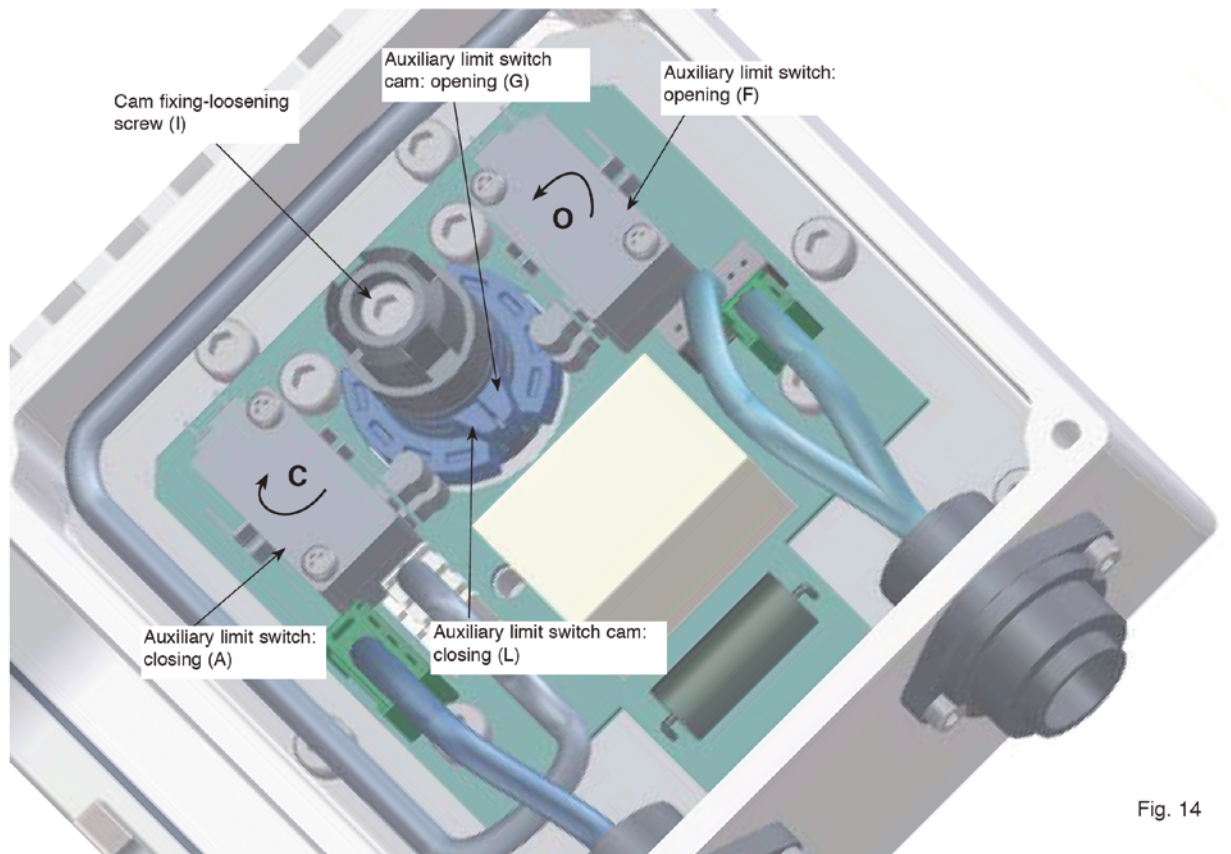

Fig. 14

## 7.5 REGULATION ON BUTTERFLY VALVES

When an actuator assembled on a butterfly valve is properly regulated, both actuator and valve will work flawlessly for a long time. If the locking disc is roughly regulated, the seal might be under excessive stress and wear prematurely. Tightness is guaranteed when the disc meets the seal between 3° and 5° before 0°.

Having a true irreversible actuator allows to position the closed-valve limit switch very close to the point of minimum seal compression necessary to maintain the tightness.

In the previous chapter we have described how to regulate the actuator electric stroke.

In the regulation procedure, step 3 describes how the valve is closed by means of the emergency manual lever. With a butterfly valve there will be an enormous increase in the resisting torque when the disc meets the seal. Like we said before this point is generally between 3° and 5° before 0°.

Regulate the limit switch cam carefully so that the motor will stop within one grade from the point that has been manually detected. That will stop the disc from penetrating too deep into the the elastomeric seal, will reduce the valve operating torque and make the seal last longer. Furthermore when seals are worn out this regulation allows for a regulation margin to get tightness back.

## 7.6 BALL VALVE REGULATION

Installing electric actuators on ball valves is easier than on butterfly valves. Small mistakes in the regulation of 0° and 90° on ball valves will not affect their performance. The regulation of 0° and 90° when electric actuators are being tested is generally more than enough to guarantee the perfect and immediate performance of the valves.

### NOTE

If a valve is operated outside a pipe, make sure not to put your hands or any other part of your body inside the valve as there is enough speed and energy to amputate limbs or hurt a careless operator.

Don't put any object inside the valve and don't try to stop its rotation introducing any tool; both valve and actuator could be permanently damaged.

## 8) CONNECTION

Connecting OMAL electric actuators of the EA series is facilitated by two different IP67 multipolar connectors. The person in charge of the connection shall choose a cable in a size suitable for the current absorbed by the actuator and in a material suitable for the working temperatures developed by the application. Proper wiring of the connecting cables and careful locking of the connector cable-press will guarantee an IP67 protection level and, therefore, the perfect performance of the actuator in time. The connector cable-presses have been designed for multipolar covered cables with an 8- to 10-mm outside diameter.

### 230 Vac - 115 Vac

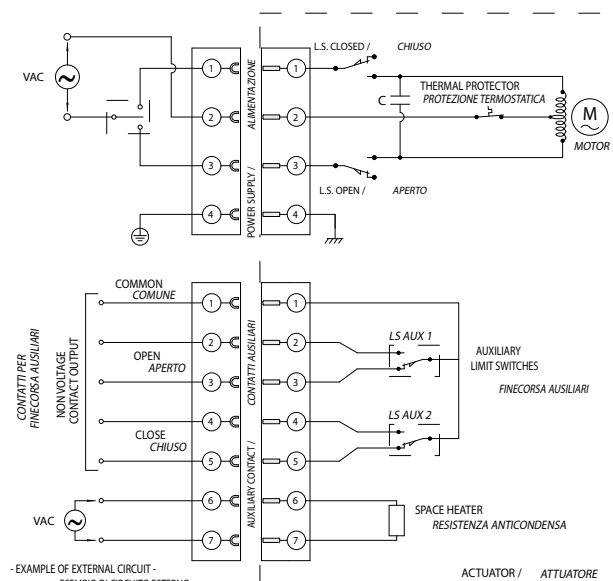

Fig. 15

### 24 Vac/dc - 24 Vdc

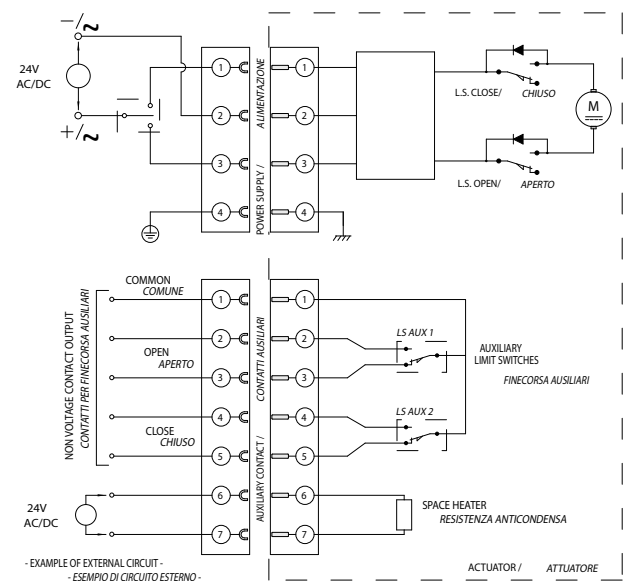

Fig. 16

### OMAL S.p.A.

Headquarters: Via Ponte Nuovo, 11 - 25050 Rodengo Saiano (BS) Italy · Production Site: Via Brognolo, 12 - 25050 Passirano (BS) Italy  
Ph. +39 030 8900145 · Fax +39 030 8900423 · info@omal.it · www.omal.it

The wiring diagram will be the same for all voltages

#### POWER CONNECTOR (4 POLES)

pole 4: ground cable

Pole 2: neutral for ac supply or negative pole for dc supply

Poles 1 and 3: other ac phase or positive pole for dc supply depending on what kind of rotation you want to get (actuator opening or closing rotation)

#### SIGNAL CONNECTOR (7 POLES)

Pole 1: common pole of the two auxiliary limit switches

Pole 2: NA contact of the limit switch indicating an open valve

Pole 3: NC contact of the limit switch indicating an open valve

Pole 4: NA contact of the limit switch indicating a closed valve

Pole 5: NC contact of the limit switch indicating a closed valve

Pole 6 and 7: space heater



Fig. 17

femmina volante 4 poli  
lato morsetti



Fig. 18

femmina volante 7 poli  
lato saldature

### 9) SPACE HEATER

It comes standard with OMAL mod. EA actuators

The use of this resistance is optional and depends on the climatic conditions in the area where the electric actuator works.

This resistance prevents the so-called "dew effect" from happening which would cause air humidity to condensate inside the actuator wiring system. It is important to keep the space heater supplied whenever temperature is close to or lower than 0° C or whenever major changes in temperature may occur.

THE SPACE HEATER MUST BE SUPPLIED WITH THE SAME VOLTAGE AS THE ELECTRIC ACTUATOR. ITS CONSUMPTION IS APPROX 5 W.

### 10) MATERIALS AND THEIR DURABILITY

The OMAL S.p.A. actuators are designed to have minimal maintenance-free resistance, in accordance with EN 15714-2, as shown in the following table

Nominal Torque <sup>a)</sup> Nm	Class A ON_OFF (Numbers of Cycles) <sup>b)</sup>
≤125	10,000
Da 126 a 1000	10,000

a) Based on EN ISO 5211.

b) One cycles consists of nominal 90° angular travel in both directions, based on an average load of at least 30% of the rated torque with ability to transmit 100% of the rated torque for at least 5% at each end of travel.

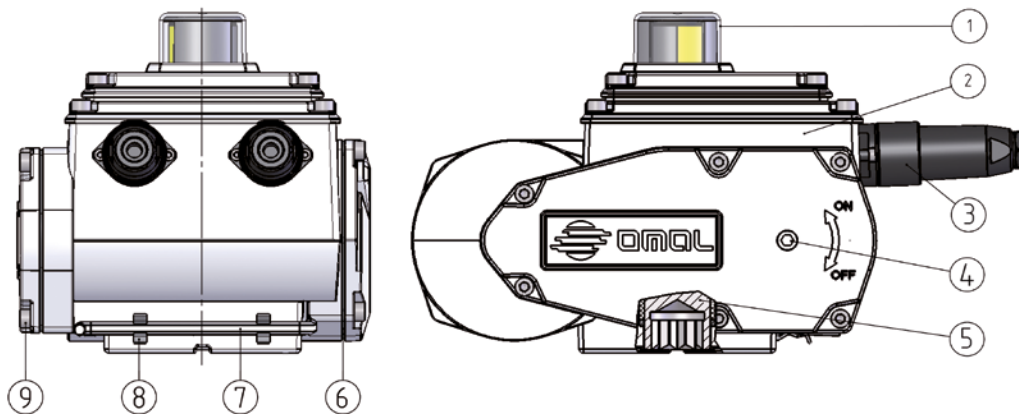

N°	Particular	Materials	Treatment
1	Cap indicator	Plexiglass	---
2	Body and Caps	Aluminium	Epoxy paint
3	Electric connectors	Plastic	---
4	Lever connection	Steel	Nitriding
5	Shaft	Stainless steel	---
6	Seals	NBR	---
7	Lever	Stainless steel	---
8	Lever clip	Steel	Plastified
9	Screws	Stainless steel	---

## COMPONENT DIAGRAM

- A) DC motor group consisting of motor and motor cap seal
- B) AC motor group consisting of motor stator and rotor, motor cap seal and compensating undulated washer
- C) final transmission group consisting of worm screw, no.2 screw bearings, pre-assembled ring gear and output shaft, no. 2 outputshaft sliding bushes
- D) primary transmission group consisting of parallel-axis gears and wheel cap seal
- E) complete electronic card
- F) limit-switch cam group
- G) mobile visual position indicator
- H) top cap provided with fixed position indicator
- I) top cap seal
- L) intermediate adaptor consisting of adaptor seal and flange
- M) intermediate plate
- N) wheel cap (with bushes)
- O) movable female connectors (4 poles and 7 poles)
- P) pre-wired male connectors (4 poles and 7 poles)
- Q) manual operation kit with lever and no. 2 lever clips

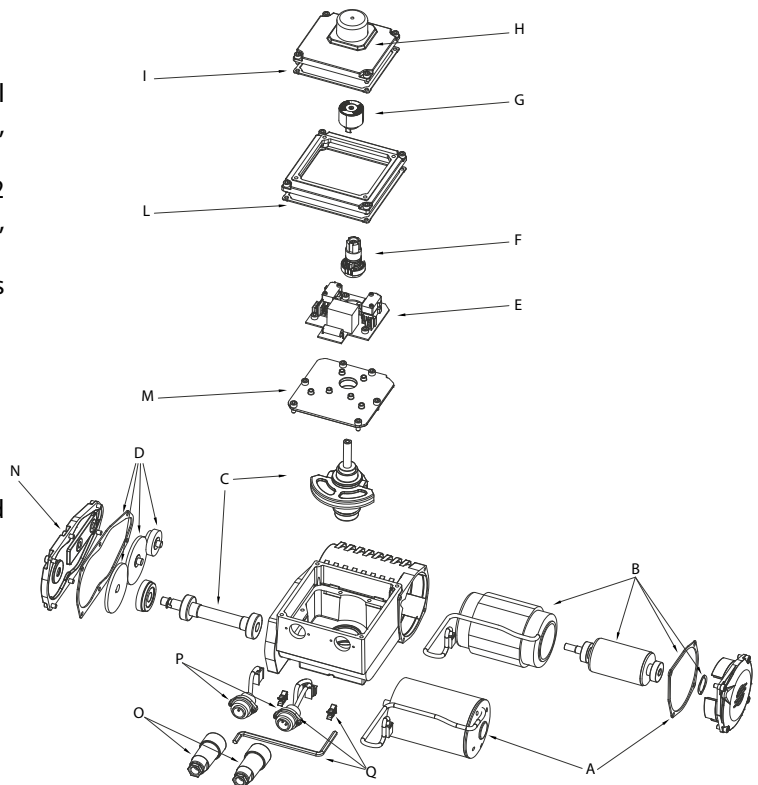

Fig.19

### OMAL S.p.A.

Headquarters: Via Ponte Nuovo, 11 - 25050 Rodengo Saiano (BS) Italy · Production Site: Via Brognolo, 12 - 25050 Passirano (BS) Italy  
Ph. +39 030 8900145 · Fax +39 030 8900423 · info@omal.it · www.omal.it

## 11) TROUBLESHOOTING

PROBLEM	POSSIBLE CAUSE	SOLUTION
The actuator does not rotate	No power supply	Check the control switches or the system protection. Check the connection of the power supply connector (figure 2). Turn on the power supply for the actuator
	The power supply is not suitable	Check that the supply voltage is as specified on the nameplate (Paragraph 3 - Technical Data)
	Incorrect setting of the limit switches drive cams of the motor control	Check that the adjustment of the drive cams of the limit switches is according to the User's and Maintenance Manual (pages 5-7)
	No power to the motor connector terminals	Defective electrical board on the actuator: replace the electrical board
	The motor protection internal thermostat snapped: the temperature is too high	The thermostat will revive itself automatically when the internal temperature will be low enough: check that the room temperature and the service one are as specified on the data plate
	The required torque is too high, even if the valve rotates at a correct pace when the actuator is manually operated	Replace the actuator with a model that has a torque compatible with the application
	The motor is running but the shaft does not rotate	The transmission is damaged: replace the actuator.
The anti-condensation heater is not working	The motor is damaged	Replace the motor (detail A/B)
	No power supply	Check the control switches or the system protection. Check the connection of the auxiliary services connector. Turn on the power supply for the anti-condensation heater (Fig. 15 and 16)
	The power supply is not suitable	Check that the power supply tension of the anti-condensation heater is as specified on the data plate and check the electrical system.
The auxiliary limit switches don't work	Malfunction of the electric board on the actuator	Defective electrical board on the actuator: replace the electrical board (detail E)
	Wrong adjustment of the limit switches drive cams	Check that the adjustment of the drive cams of the limit switches is according to the User's and Maintenance Manual
	No power supply	Check the control switches or the system protection. Check the connection of the auxiliary services connector. Turn on the power supply for the auxiliary limit switches (Fig.15-16)
	The power supply is not suitable	Check that the power supply tension of the auxiliary limit switches is as specified on the data plate (Fig 15-16) and check the electrical system.
	Malfunction of the electric board on the actuator	Defective electrical board on the actuator: replace the electrical board (detail E)

## 12) DISPOSAL OF PRODUCTS AT THE END OF THEIR LIFE CYCLE

The OMAL products are designed so that when they are at the the End of life cycle they can be completely disassembled, separating the different materials for the proper disposal and/or recovery.

All materials have been selected in order to ensure minimal environmental impact, health and safety of personnel during their installation and maintenance, provided that, during use, they are not contaminated by hazardous substances.

The personnel in charge of the product disposal/recovery, must be qualified and equipped with appropriate personal protective equipment (PPE), according to the product size and the type of service for which the device was intended.

The management of waste generated during the installation, maintenance or due to the product disposal, is governed by the rules in force in the country where the product is installed.



**Products marked with this symbol must be taken to a separate disposal for electrical and electronic devices in order to recover recyclable materials (metals, plastics, glass, etc.) and to safely dispose of any polluting materials.**

**Abandonment in the environment or illegal disposal of this equipment is punished by law**

This equipment falls within the scope of the Directive 2012/19/EU on Waste Electrical and Electronic Equipment (WEEE).

The equipment must not be disposed as a mixed urban waste, it must be recycled via the dedicated collection system for disposal and its subsequent correct recycling of WEEE

The collection system of the equipment at the End of life is guaranteed, on the national territory, in case of disposal or purchase of an equivalent equipment, through the national consortia for the eco-sustainable management of WEEE. For information contact OMAL SPA.

The product at the End of life, if properly disposed of, is not potentially dangerous for human health and the environment, otherwise it could have a negative impact on the ecosystem

The packaging materials that come with the product, should be transferred to the differentiated collection system available in the country.

## 13) DECLARATION OF CONFORMITY

The OMAL S.p.A. actuators have been designed, manufactured and tested to meet the requirements of the following European standards and are marked, where provided, with the relative CE conformity marking:

- Directive 2014/35/EU (LDV)
- Directive 2014/30/EU (EMC)
- Directive 2006/42/CE (MD)
- Directive 2011/65/UE (RoHS)
- Regulation CE N.1907/2006 (REACH)