



SCHIBUOLA LAURO

Componenti per Automazione Impianti
www.schibuola.com - info@schibuola.com
tel. 011-6991507 - 011-6502223 cell. 3355367761

valves

**Valvole a
farfalla**

Serie HD

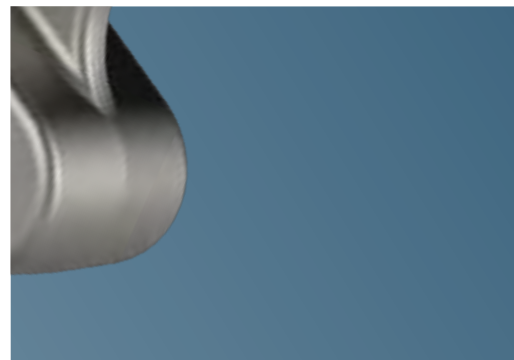
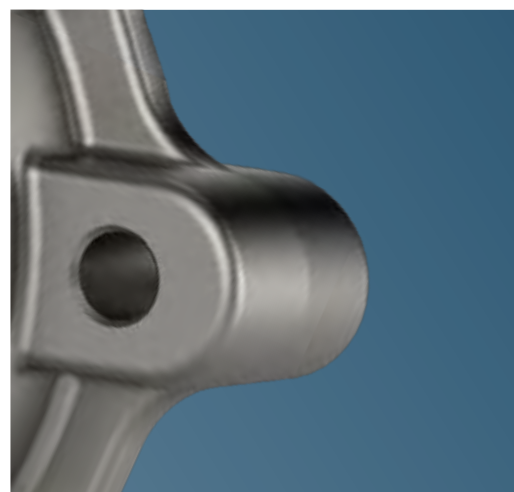
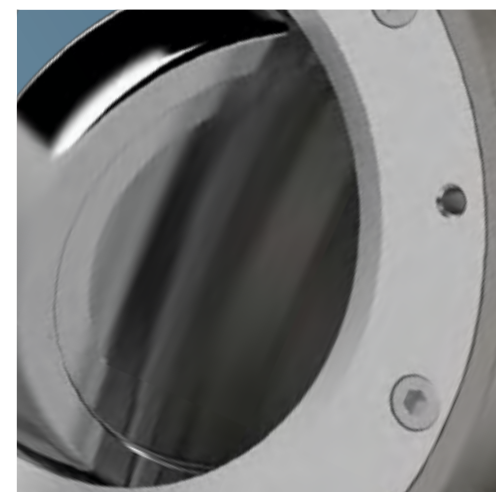
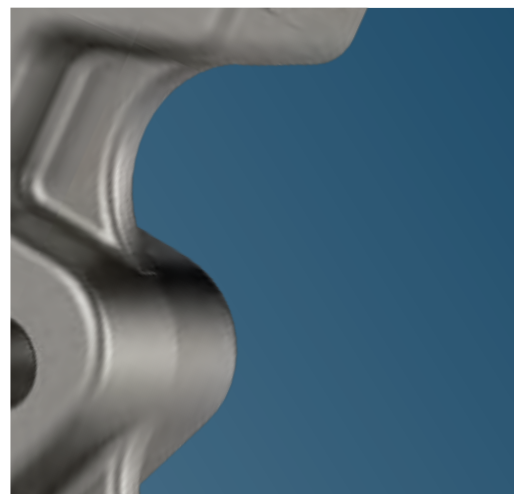
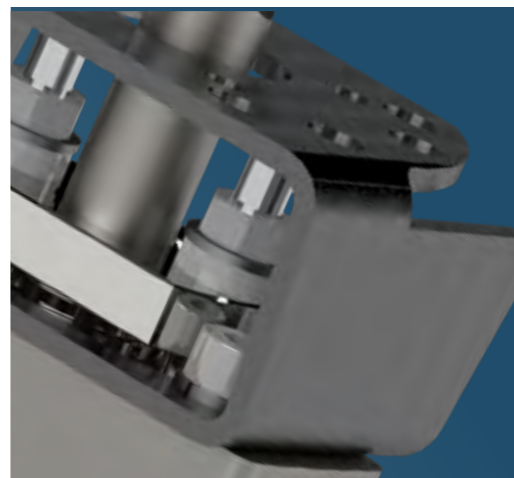



Valvole a farfalla

Doppio eccentrico Serie HD

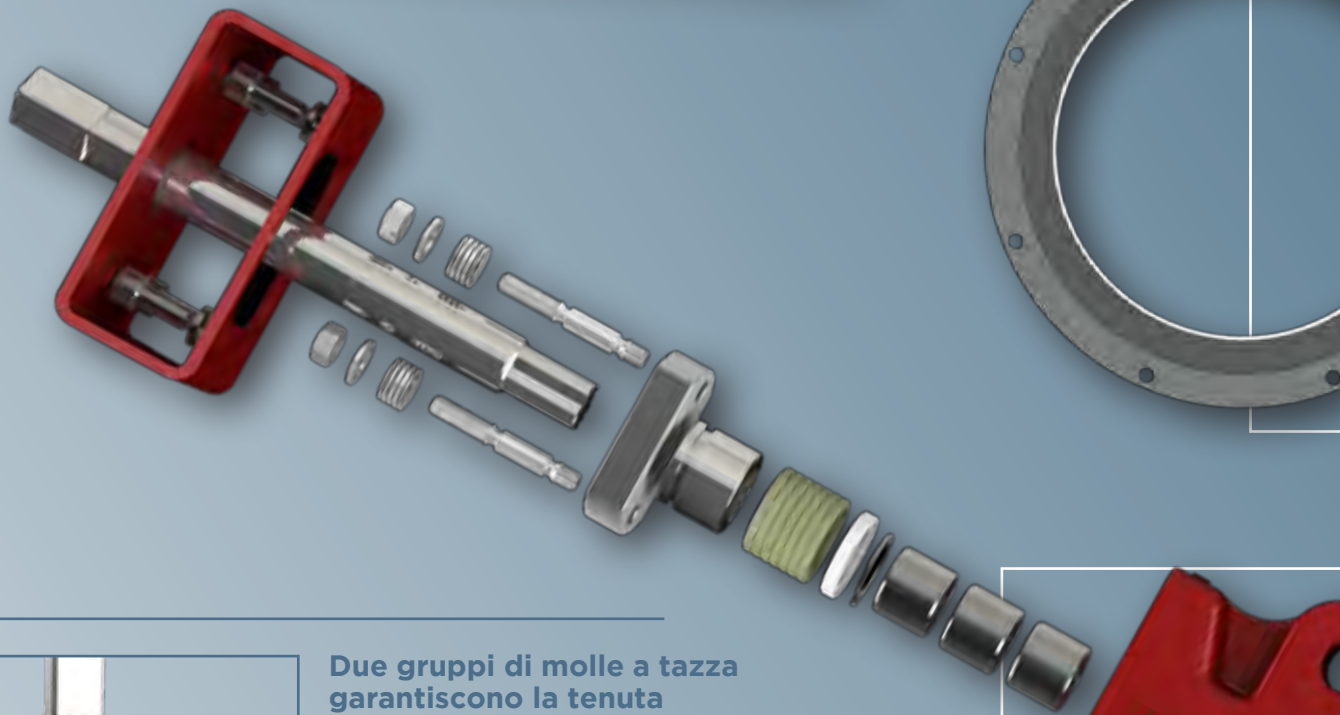

Due gruppi di molle a tazza garantiscono la tenuta lungo i perni della valvola anche ad alte temperature.

Per evitare che la dilatazione dei componenti pregiudichi questa tenuta, la spinta esercitata dai due gruppi molla è trasmessa al gruppo baderna attraverso un anello premistoppa flottante.

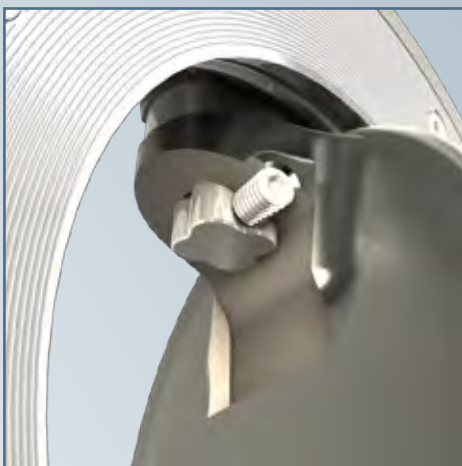

Per le valvole serie HD è stato adottato per il collegamento perni-disco un particolare disegno a lobi che assicura un fissaggio molto preciso eliminando tutti i giochi. Con questo particolare disegno, grazie alla maggiore sezione rispetto ad una classica sezione quadra, è aumentata notevolmente la capacità di trazione del perno.

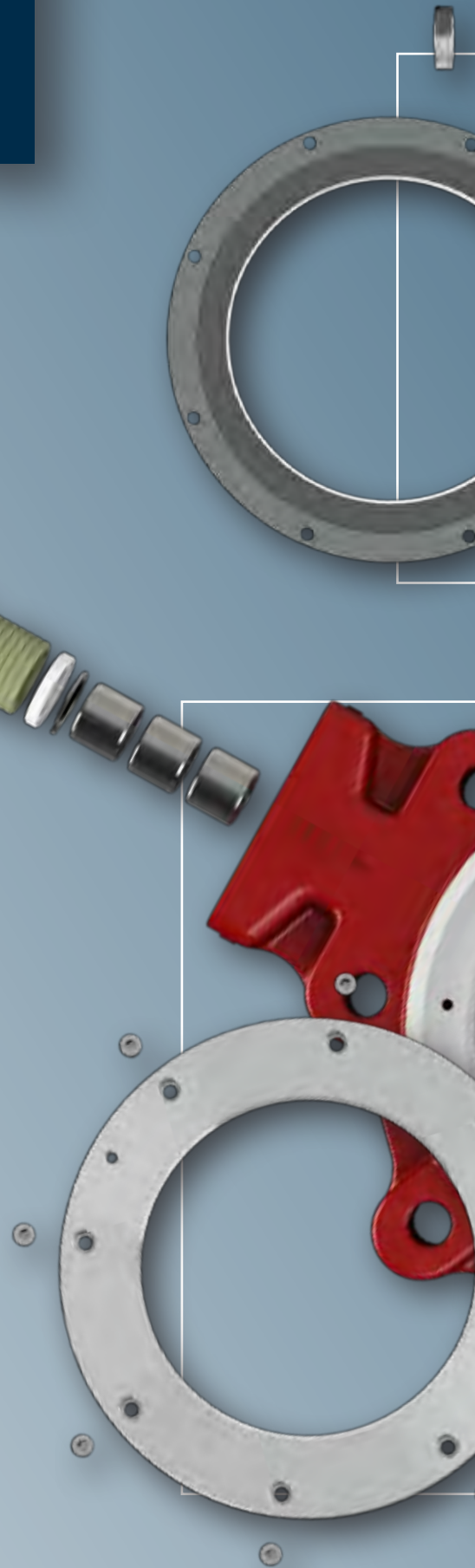

La tenuta metallica
è composta da un anello in Inconel
+ due guarnizioni in grafite.

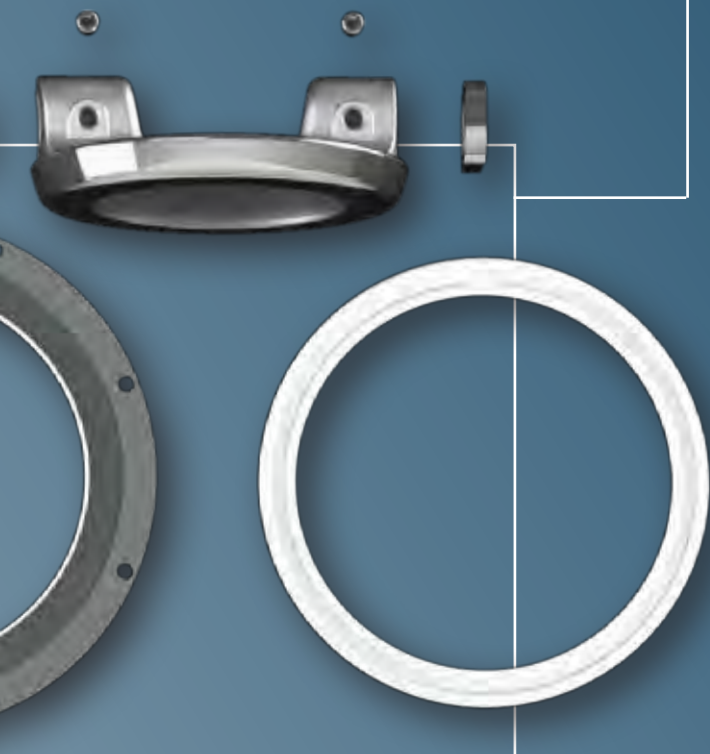

Dettaglio tenuta
RTFE/ UHT

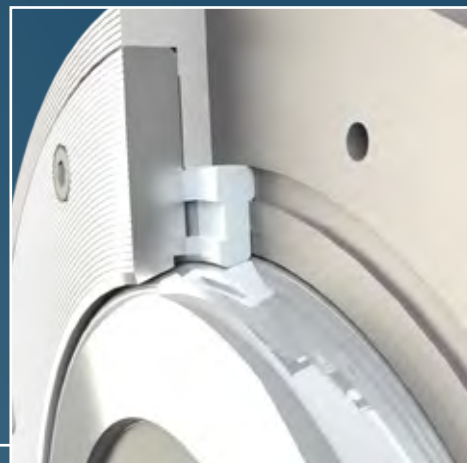

Dettaglio tenuta
sede metallica

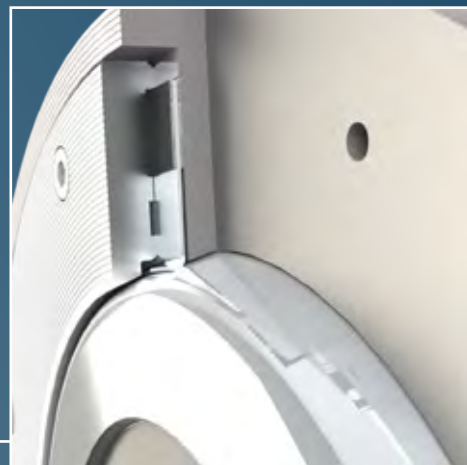

Dettaglio tenuta
Fire Safe

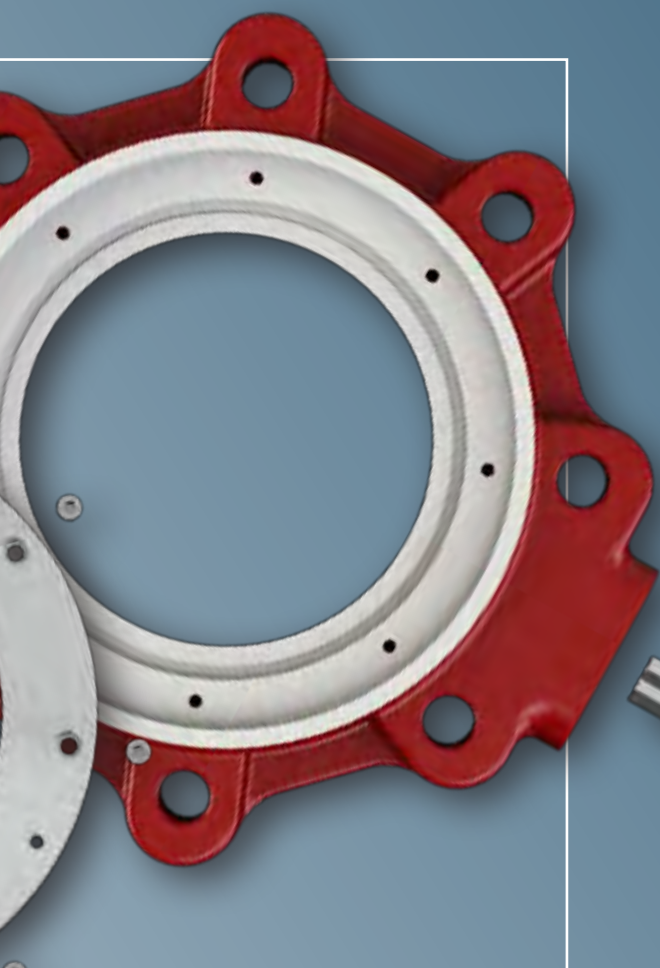
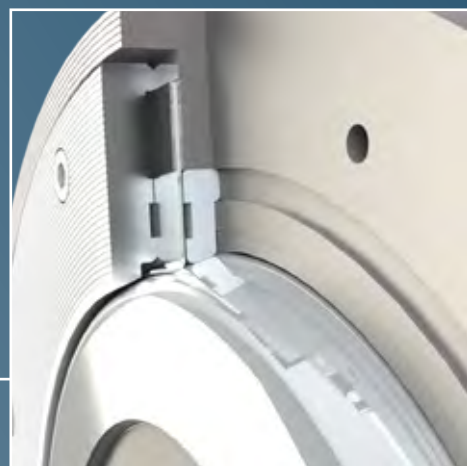

Entrambi i perni, sia superiore che inferiore,
sono guidati da boccole in acciaio inox + PTFE

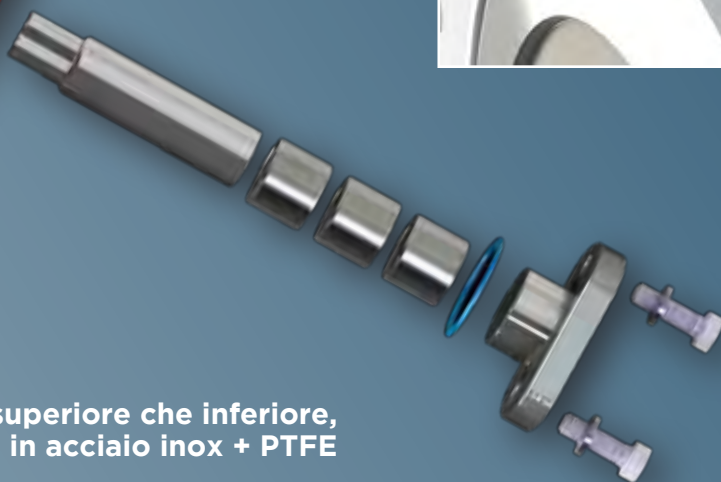

VALVOLE A FARFALLA DOPPIO ECCENTRICO SERIE HD

BVHD - Wafer
DN 50 - 500 • 2" - 20"

BLHD - Lug
DN 50 - 500 • 2" - 20"

Massima pressione d'esercizio:

BVHD/BLHD DN 50÷500: **25 Bar**
Flange: **PN 10-16-25 • A150**

Design:

EN 593~EN 736
EN 12516~EN 1092~EN12266
ISO 5211~DIN 3337~API 609~ASME B16.34
PED 97/23/EC (cat III) Mod H

Scartamenti:

DIN EN 558-1 Series 20~ISO 5752 Series 20
BS-5155 Series 4~MSS-SP67
NFE 29305-1
API 609 cat.B
API 609 cat.A (escluso DN 350)

Test:

EN 12266-1 Rate A (supersedes DIN 3230)
ISO 5208 Rate A ~ API 598
FIRE TEST API 607 VI Ed. September
Class V - Met/Met

Marcature:

EN 19 ~ MSS SP-25



TYPE
APPROVAL



TYPE
APPROVAL

EAC

CE⁰⁴⁹⁷
[PED]

Ex II 2 GD c TX

Fire-Safe
ANSI/API 607 - ISO 10497-5

SIL safety
integrity
level

FUGITIVE
EMISSIONS
ISO 15848-1

TUV
TA-Luft
VDI 2440
ITALIA

CORPO

materiale	norma di riferimento	rivestimento standard	DN
Carbon steel (wafer, lug)	ASTM A216-WCB	High-temp coating - grey color	50-500
Stainless steel (wafer, lug)	ASTM A351 CF8M (A316)	-	50-500
Austenitic Stainless steel	ASTM A351 CK3MCuN (6MO)	-	50-500
SUPERDUPLEX	ASTM A890 Gr. 5A	-	50-500

DISC

materiale	norma di riferimento	DN
Stainless steel	ASTM A351 CF8M (A316)	50-500
Austenitic Stainless steel	ASTM A351 CK3MCuN (6MO)	50-500
SUPERDUPLEX	ASTM A890 Gr. 5A	50-500

BODY SEAT

sigla	materiale	temp. esercizio
RT	RTFE (PTFE reinforced)	-60°C / +230°C
MT	Inconel 625	-60°C / +450°C

Materiali disponibili su richiesta: LCB, Hastelloy, Monel, Uranus, Alloy, DUPLEX, Acciai speciali, Bronzi speciali.
Rivestimenti speciali disponibili su richiesta.

VALVOLE A FARFALLA DOPPIO ECCENTRICO SERIE HD

BVHD - Wafer • sede RTFE
DN 50 - 500 • 2" - 20"
PN 10 - 16 - 25 • ANSI 150

BLHD - Lug • sede RTFE
DN 50 - 500 • 2" - 20"
PN 10 - 16 - 25 • ANSI 150

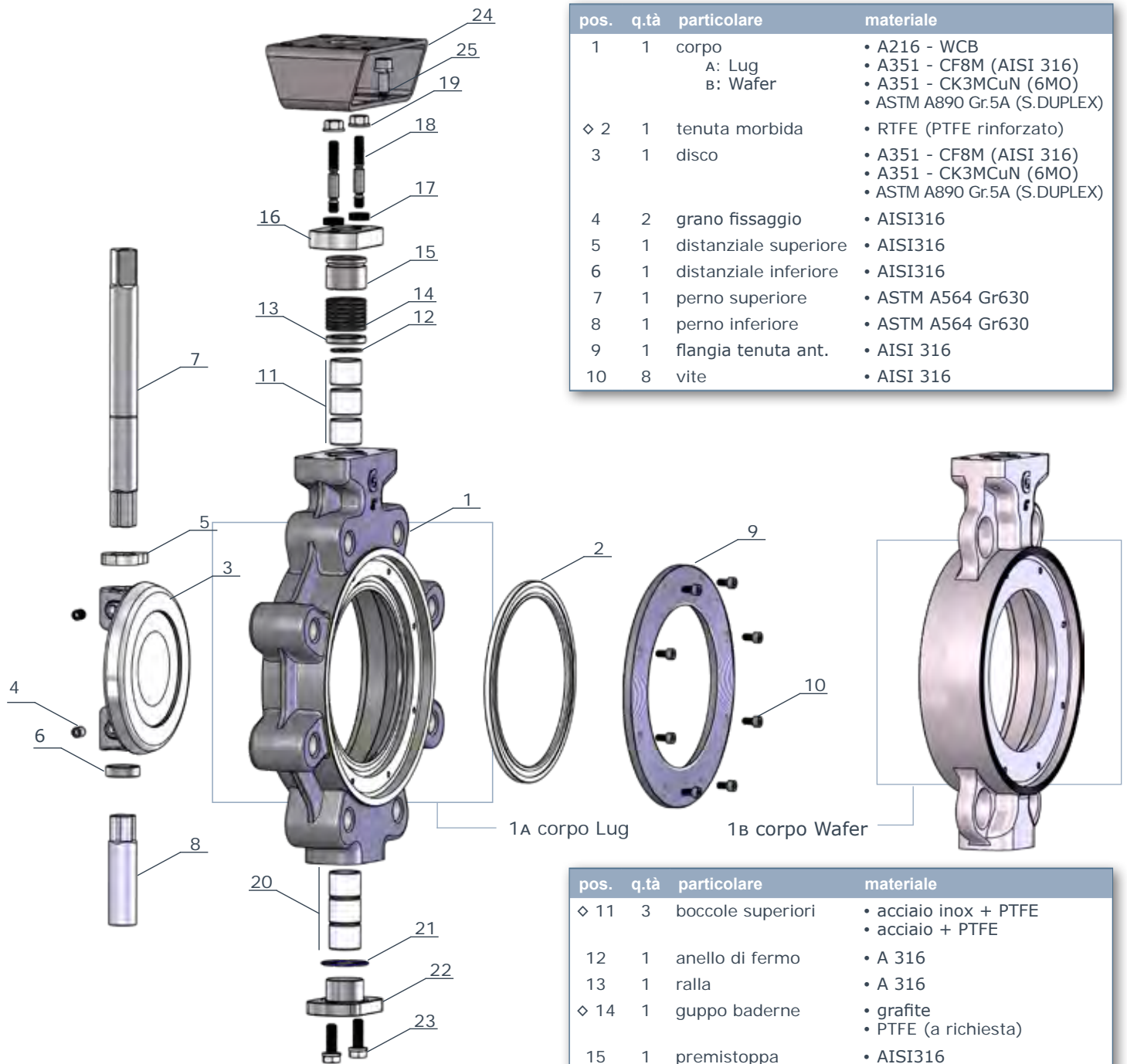

pos.	q.tà	particolare	materiale
1	1	corpo A: Lug B: Wafer	<ul style="list-style-type: none"> A216 - WCB A351 - CF8M (AISI 316) A351 - CK3MCuN (6MO) ASTM A890 Gr.5A (S.DUPLEX)
◇ 2	1	tenuta morbida	RTFE (PTFE rinforzato)
3	1	disco	<ul style="list-style-type: none"> A351 - CF8M (AISI 316) A351 - CK3MCuN (6MO) ASTM A890 Gr.5A (S.DUPLEX)
4	2	grano fissaggio	AISI316
5	1	distanziale superiore	AISI316
6	1	distanziale inferiore	AISI316
7	1	perno superiore	ASTM A564 Gr630
8	1	perno inferiore	ASTM A564 Gr630
9	1	flangia tenuta ant.	AISI 316
10	8	vite	AISI 316

pos.	q.tà	particolare	materiale
◇ 11	3	boccole superiori	<ul style="list-style-type: none"> acciaio inox + PTFE acciaio + PTFE
12	1	anello di fermo	A 316
13	1	ralla	A 316
◇ 14	1	guppo baderne	<ul style="list-style-type: none"> grafite PTFE (a richiesta)
15	1	premistoppa	AISI316
16	1	premistoppa flottante	AISI316
17	2	guppo molle	acciaio inox
18	2	tirante	AISI 316
19	2	dado	AISI 316
◇ 20	3	boccole inferiori	<ul style="list-style-type: none"> acciaio inox + PTFE acciaio + PTFE
◇ 21	1	O.ring	PTFE
22	1	tappo inferiore	AISI 316
23	2	vite	AISI 316
24	1	flangia superiore	acciaio verniciato epoxy
25	4	vite	AISI 316

◇ parti incluse nel set ricambi

VALVOLE A FARFALLA DOPPIO ECCENTRICO SERIE HD

BVHD - Wafer • sede Inconel
DN 50 - 500 • 2" - 20"
PN 10 - 16 - 25 • ANSI 150

BLHD - Lug • sede Inconel
DN 50 - 500 • 2" - 20"
PN 10 - 16 - 25 • ANSI 150

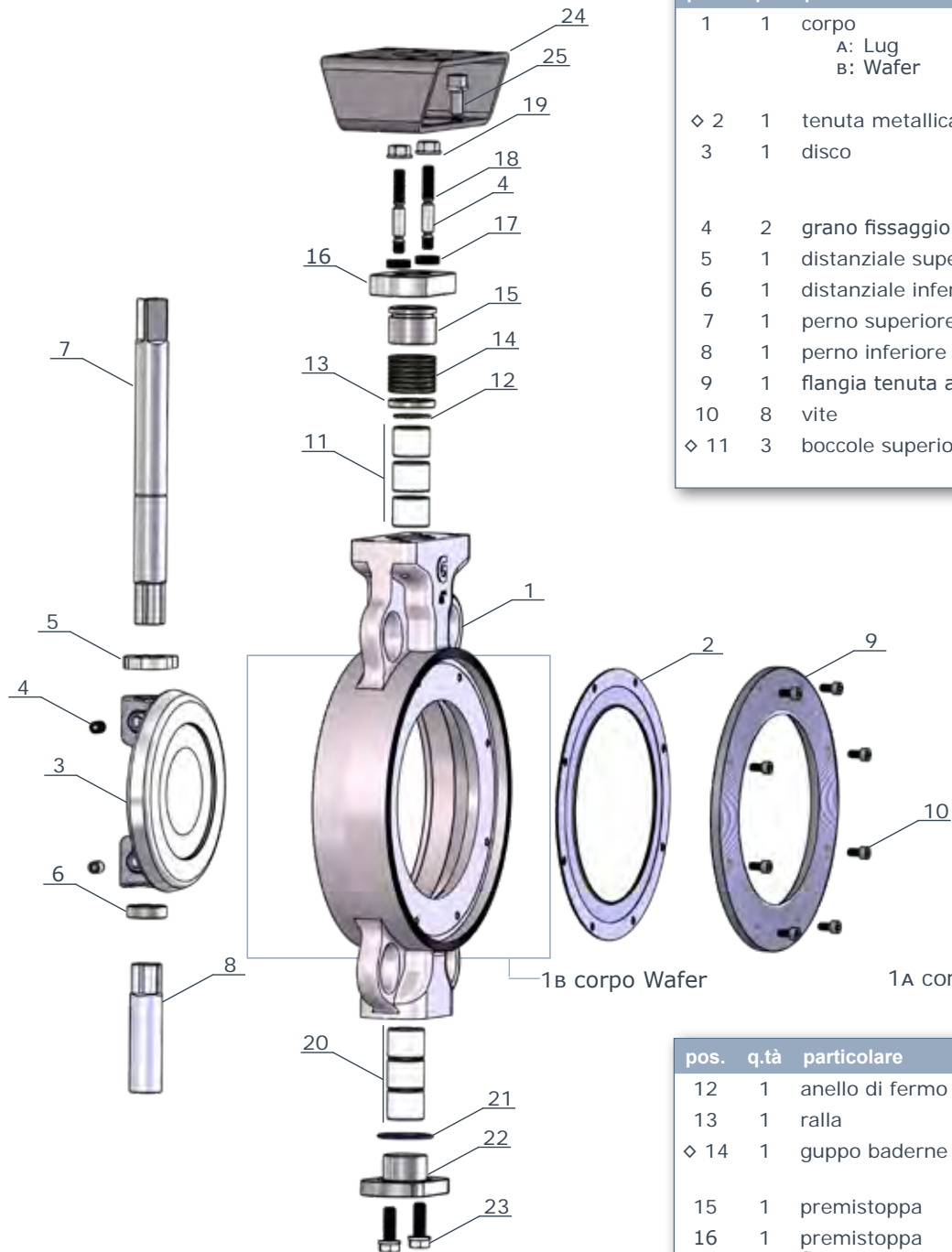

pos.	q.tà	particolare	materiale
1	1	corpo A: Lug B: Wafer	<ul style="list-style-type: none"> • A216 - WCB • A351 - CF8M (AISI 316) • A351 - CK3MCuN (6MO) • ASTM A890 Gr.5A (S.DUPLEX)
◇ 2	1	tenuta metallica	• Inconel 625 + grafite
3	1	disco	<ul style="list-style-type: none"> • A351 - CF8M (AISI 316) • A351 - CK3MCuN (6MO) • ASTM A890 Gr.5A (S.DUPLEX)
4	2	grano fissaggio	• AISI316
5	1	distanziale superiore	• AISI316
6	1	distanziale inferiore	• AISI316
7	1	perno superiore	• ASTM A564 Gr630
8	1	perno inferiore	• ASTM A564 Gr630
9	1	flangia tenuta ant.	• AISI 316
10	8	vite	• AISI 316
◇ 11	3	boccole superiori	<ul style="list-style-type: none"> • acciaio inox + PTFE • acciaio + PTFE

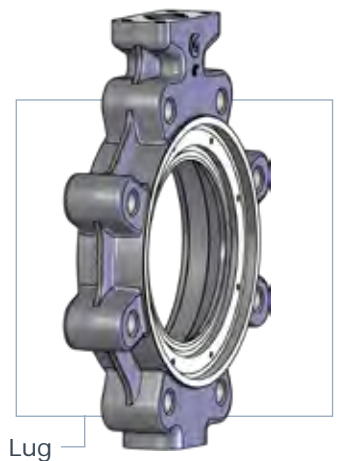

pos.	q.tà	particolare	materiale
12	1	anello di fermo	• A 316
13	1	ralla	• A 316
◇ 14	1	guppo baderne	<ul style="list-style-type: none"> • grafite • PTFE (a richiesta)
15	1	premistoppa	• AISI316
16	1	premistoppa flottante	• AISI316
17	2	guppo molle	• acciaio inox
18	2	tirante	• AISI 316
19	2	dado	• AISI 316
◇ 20	3	boccole inferiori	<ul style="list-style-type: none"> • acciaio inox + PTFE • acciaio + PTFE
◇ 21	1	tenuta	• graphite
22	1	tappo inferiore	• AISI 316
23	2	vite	• AISI 316
24	1	flangia superiore	• acciaio verniciato epoxy
25	4	vite	• AISI 316

◇ parti incluse nel set ricambi

VALVOLE A FARFALLA DOPPIO ECCENTRICO SERIE HD

BVHD - Wafer • "FIRE SAFE" design
DN 50 - 500 • 2" - 20"
PN 10-16-25 • ANSI 150

BLHD - Lug • "FIRE SAFE" design
DN 50 - 500 • 2" - 20"
PN 10-16-25 • ANSI 150

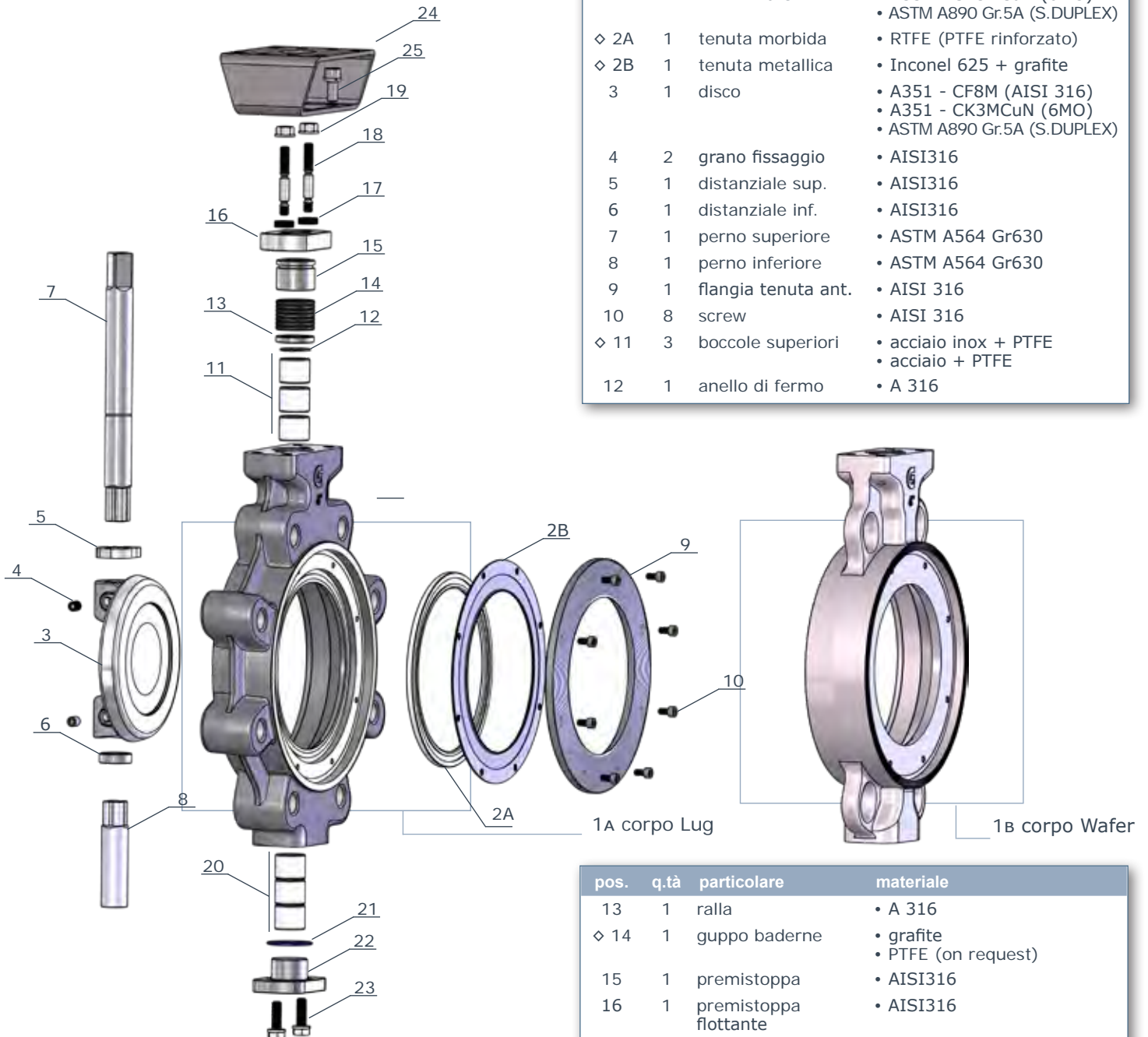

pos.	q.tà	particolare	materiale
1	1	corpo A: Lug B: Wafer	<ul style="list-style-type: none"> • A216 - WCB • A351 - CF8M (AISI 316) • A351 - CK3MCuN (6MO) • ASTM A890 Gr.5A (S.DUPLEX)
◇ 2A	1	tenuta morbida	• RTFE (PTFE rinforzato)
◇ 2B	1	tenuta metallica	• Inconel 625 + grafite
3	1	disco	<ul style="list-style-type: none"> • A351 - CF8M (AISI 316) • A351 - CK3MCuN (6MO) • ASTM A890 Gr.5A (S.DUPLEX)
4	2	grano fissaggio	• AISI316
5	1	distanziale sup.	• AISI316
6	1	distanziale inf.	• AISI316
7	1	perno superiore	• ASTM A564 Gr630
8	1	perno inferiore	• ASTM A564 Gr630
9	1	flangia tenuta ant.	• AISI 316
10	8	screw	• AISI 316
◇ 11	3	boccole superiori	<ul style="list-style-type: none"> • acciaio inox + PTFE • acciaio + PTFE
12	1	anello di fermo	• A 316

pos.	q.tà	particolare	materiale
13	1	ralla	• A 316
◇ 14	1	guppo baderne	<ul style="list-style-type: none"> • grafite • PTFE (on request)
15	1	premistoppa	• AISI316
16	1	premistoppa flottante	• AISI316
17	2	guppo molle	• acciaio inox
18	2	tirante	• AISI 316
19	2	dado	• AISI 316
◇ 20	3	boccole inferiori	<ul style="list-style-type: none"> • acciaio inox + PTFE • acciaio + PTFE
◇ 21	1	tenuta	• grafite
22	1	tappo inferiore	• AISI 316
23	2	vite	• AISI 316
24	1	flangia superiore	• acciaio vernic. epoxi
25	4	vite	• AISI 316

◇ parti incluse nel set ricambi

VALVOLE A FARFALLA DOPPIO ECCENTRICO SERIE HD

BVHD/BLHD dimensionali

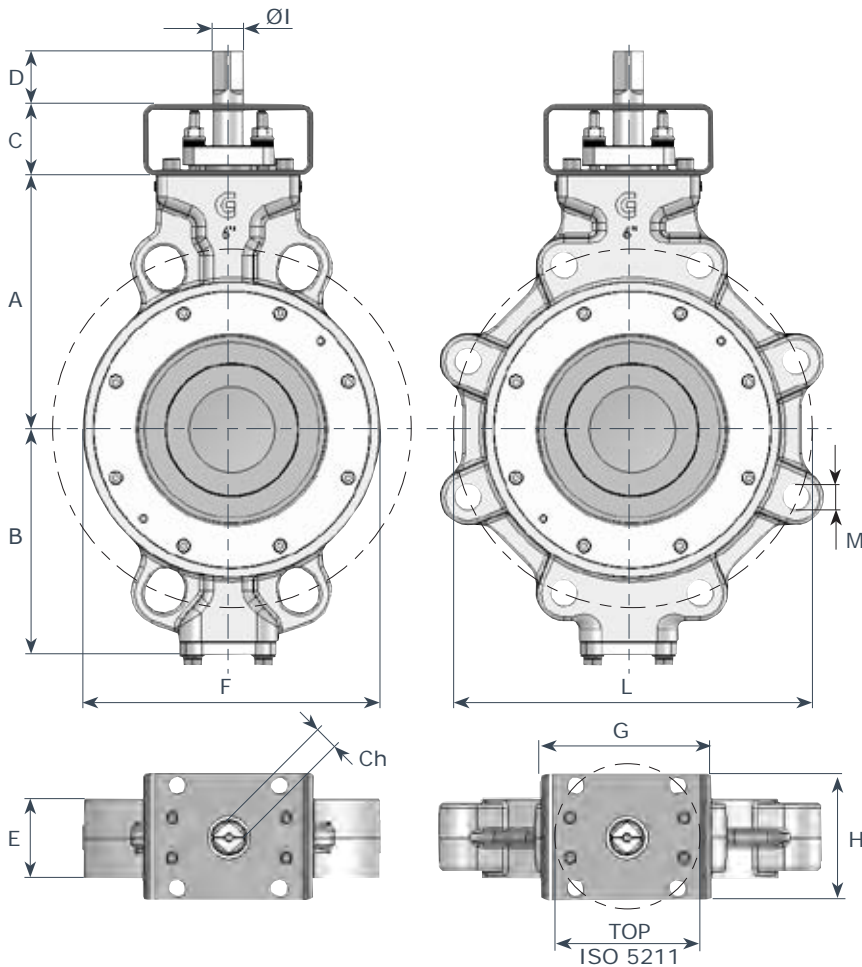

PERNO STANDARD

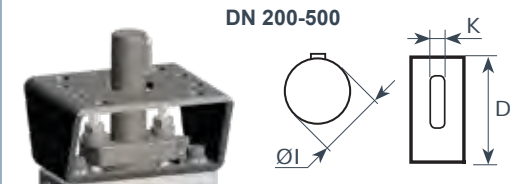
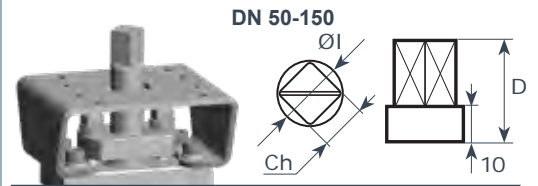

SPAZIATORE OPZIONALE



DN	"	A	B	C	D	E	F	G	H	Ø I	Ch	K	TOP	OPTIONAL D ⁽²⁾	Ch ⁽²⁾
50	2	117	81	50	34	43	95	100	70	14	11	-	F05/F07	-	-
65	2 ^{1/2}	120	93	50	34	46	105	100	70	14	11	-	F05/F07	-	-
80	3	129	101	50	34	46	127	100	70	14	11	-	F05/F07	-	-
100	4	160	128	50	34	52	150	100	70	18	14	-	F05/F07	-	-
125	5	170	159	50	38	56	174	120	90	22	17	-	F07/F10	-	-
150	6	179	168	50	38	56	210	120	90	22	17	-	F07/F10	-	-
200	8	218	207	60	40	61	270	120	90	25	-	8	F07/F10	23	22
250	10	257	232	80	60	69	325	160	130	30	-	10	F12	23	22
300	12	300	270	80	60	78	378	160	130	35	-	10	F12	28	27
350	14	328	304	100	60	92	432	200	140	40	-	12	F14	28	27
400	16	387	340	100	60	102	485	200	140	45	-	14	F14	37	36
500	20	451	427	100	75	127	580	200	165	60	-	18	F16	47	46

DN	PN 10			PN 16			PN 25			ANSI 150			Kg.	
	M	n.	L	M	n.	L	M	n.	L	M ⁽¹⁾	n.	L	wafer	lug
50	M16	4	125	M16	4	125	M16	4	125	M16	4	120.6	3.5	5.7
65	M16	8	145	M16	8	145	M16	8	145	M16	4	139.7	4.0	7
80	M16	8	160	M16	8	160	M16	8	160	M16	4	152.4	4.8	7.6
100	M16	8	180	M16	8	180	M20	8	190	M16	8	190.5	8	9.7
125	M16	8	210	M16	8	210	M24	8	220	M20	8	215.9	10.1	14.8
150	M20	8	240	M20	8	240	M24	8	250	M20	8	241.3	13.5	17.6
200	M20	8	295	M20	12	295	M24	12	310	M20	8	298.4	22	32
250	M20	12	350	M24	12	355	M27	12	370	M22	12	361.9	35	46
300	M20	12	400	M24	12	410	M27	16	430	M22	12	431.8	50	62
350	M20	16	460	M24	16	470	M30	16	490	M24	12	476.2	83	110
400	M24	16	515	M27	16	525	M33	16	550	M27	16	539.7	107	140
500	M24	20	620	M30	20	650	M33	20	660	M27	20	635	200	250

NOTA ⁽¹⁾: con flange ANSI150 a richiesta filettatura ANSI B1.1 UNC2B

VALVOLE A FARFALLA DOPPIO ECCENTRICO SERIE HD

Flange compatibili JIS B2220 :2004

DN	BVHD - wafer (Pmax = 25bar)					BLHD - lug (Pmax = 25bar)				
	JIS 5K	JIS 10K	JIS 16K	JIS 20K	JIS 30K	JIS 5K	JIS 10K	JIS 16K	JIS 20K	JIS 30K
50	✗	✓	●	●	●	✗	●	●	●	✗
65	●	✓	●	●	✗	●	●	●	●	✗
80	●	●	●	●	✗	●	●	●	●	●
100	✗	●	✓	✓	✓	✗	●	●	●	●
125	●	●	✓	✓	✓	●	●	●	●	●
150	●	✓	✗	✗	✗	●	✓	✗	✗	✗
200	✗	●	✓	✓	●	✗	●	●	●	●
250	●	✓	✗	✗	✗	●	●	✗	✗	✗
300	✗	✗	✗	✗	✗	✗	✗	✗	✗	✗
350	✗	✗	●	●	●	✗	✗	●	●	●
400	✗	●	●	●	✗	✗	●	●	●	✗
500	please contact Technical Office					✓ standard ● a richiesta ✗ non realizzabile				

Momento torcente - Nm | fattore di sicurezza escluso

sede: RTFE prezzo d'esercizio: BAR					sede: INCONEL prezzo d'esercizio: BAR				
DN	10	16	20	25	DN	10	16	20	25
50	24	30	40	47	50	36	44	58	68
65	34	38	48	60	65	51	56	70	86
80	38	45	54	68	80	57	67	78	97
100	45	56	62	81	100	68	83	89	114
125	85	90	105	120	125	124	133	154	168
150	130	145	170	210	150	186	212	248	302
200	180	240	270	390	200	261	350	392	570
250	330	450	520	580	250	480	668	765	848
300	580	640	740	850	300	848	941	1085	1244
350	780	1030	1190	1550	350	950	1250	1500	1850
400	850	1400	1750	2275	400	1750	2180	2470	2830
500	1925	2560	2980	3875	500	2740	3445	3910	4500

Pressione / Temperatura

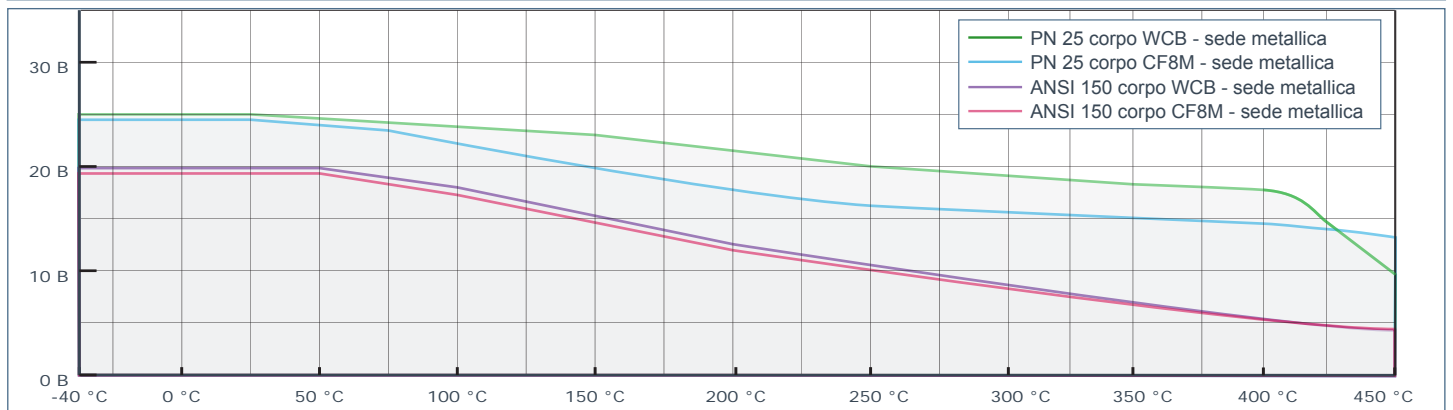
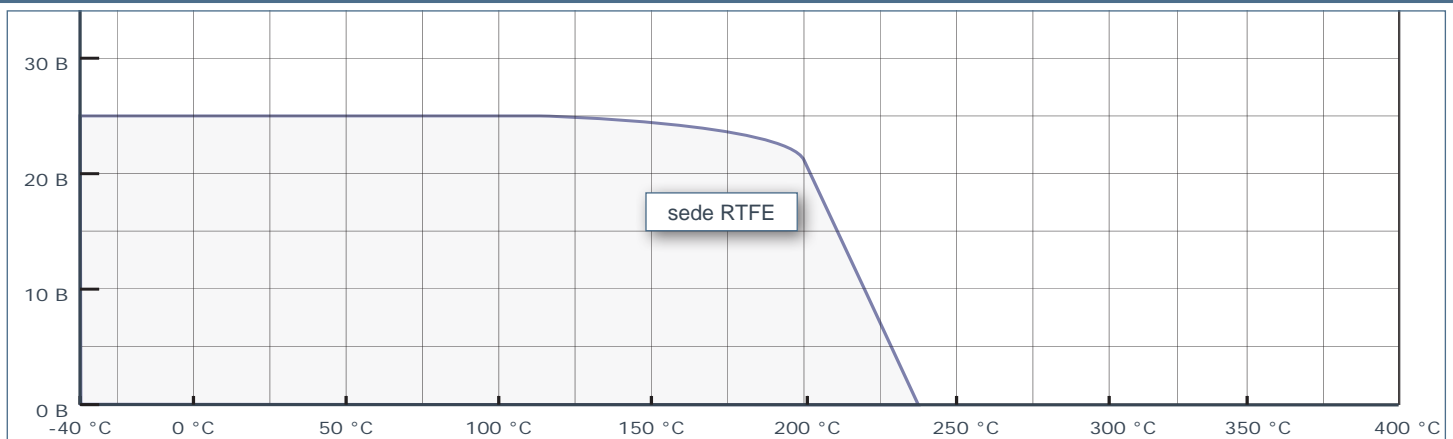

VALVOLE A FARFALLA DOPPIO ECCENTRICO SERIE HD

Dimensioni bulloni e tiranti

DN	Valvole Wafer											
	PN10			PN16			PN25			A150		
	Vite	Tirante	N°	Vite	Tirante	N°	Vite	Tirante	N°	Vite	Tirante	N°
50	M16x110	M16x130	4	M16x110	M16x130	4	M16x120	M16x130	4	M16x120	M16x130	4
65	M16x120	M16x130	8	M16x120	M16x130	8	M16x120	M16x140	8	M16x130	M16x140	4
80	M16x120	M16x130	8	M16x120	M16x130	8	M16x130	M16x140	8	M16x130	M16x140	4
100	M16x130	M16x140	8	M16x130	M16x140	8	M20x140	M20x150	8	M16x130	M16x150	8
125	M16x130	M16x150	8	M16x140	M16x150	8	M24x150	M24x170	8	M20x140	M20x160	8
150	M20x140	M20x150	8	M20x140	M20x150	8	M24x150	M24x170	8	M20x140	M20x160	8
200	M20x150	M20x160	8	M20x150	M20x160	12	M24x160	M24x180	12	M20x160	M20x170	8
250	M20x160	M20x180	12	M24x160	M24x180	12	M27x180	M27x200	12	M22x170	M22x200	12
300	M20x170	M20x180	12	M24x180	M24x200	12	M27x200	M27x220	16	M22x180	M22x200	12
350	M20x180	M20x200	12	M24x200	M24x220	16	M30x220	M30x240	16	M24x220	M24x220	12
400	M24x200	M24x220	16	M27x220	M27x240	16	M33x240	M33x260	16	M27x220	M27x240	16
500	M24x220	M24x240	16	M30x240	M30x280	16	M33x260	M33x300	16	M27x260	M27x280	16
	* RETRO: Vite M24x60		4	* RETRO: Vite M30x70		4	* RETRO: Vite M33x80		4	* RETRO: Vite M27x80		4
	* FRONTE: Vite M24x70		4	* FRONTE: Vite M30x80		4	* FRONTE: Vite M33x90		4	* FRONTE: Vite M27x90		4

* Le valvole DN500 (sia LUG che WAFER) hanno n.4 fori filettati ciechi per lato, quindi vanno utilizzate le viti segnate con *

NOTA 1

Le dimensioni delle viti e tiranti sono state calcolate con i seguenti componenti:

- guarnizioni spirometalliche ASME B16.20a (ex API 601)
- Rondelle EN ISO 7089 (ex UNI 6592) - su entrambe le flange
- Flange per PN 10-16-25 = flange a collare a saldare di testa EN1092-1 Tipo 11
- Flange per ANSI150 = flange a collare a saldare di testa WELDING NECK B16.5

NOTA 2

Per montare valvole Wafer con tiranti, raddoppiare il numero dei dadi.

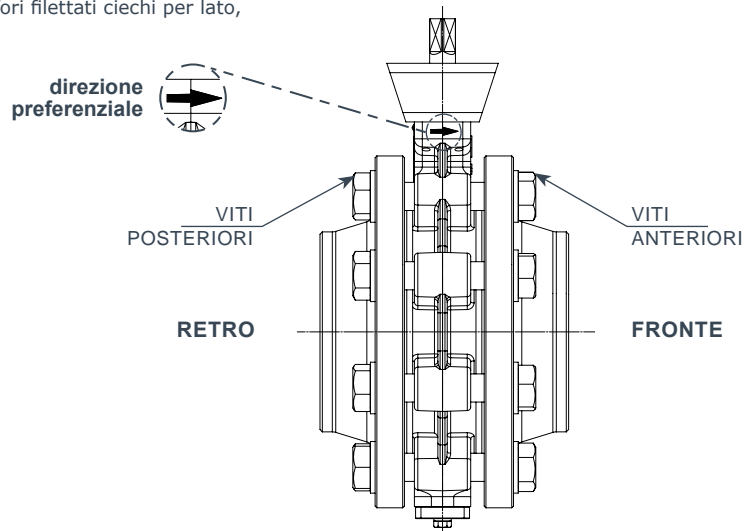

DN	Lug valves															
	PN10				PN16				PN25				A150			
	Retro		Fronte		Retro		Fronte		Retro		Fronte		Retro		Fronte	
	Vite	N°	Vite	N°	Vite	N°	Vite	N°	Vite	N°	Vite	N°	Vite	N°	Vite	N°
50	M16x45	4	M16x45	4	M16x45	4	M16x45	4	M16x45	4	M16x45	4	M16x45	4	M16x45	4
65	M16x40	8	M16x50	8	M16x40	8	M16x50	8	M16x45	8	M16x55	8	M16x45	4	M16x55	4
80	M16x45	8	M16x55	8	M16x45	8	M16x55	8	M16x50	8	M16x55	8	M16x45	4	M16x55	4
100	M16x50	8	M16x50	8	M16x50	8	M16x50	8	M20x55	8	M20x55	8	M16x55	8	M16x55	8
125	M16x55	8	M16x55	8	M16x55	8	M16x55	8	M24x55	8	M24x60	8	M20x55	8	M20x55	8
150	M20x55	8	M20x55	8	M20x55	8	M20x55	8	M24x60	8	M24x60	8	M20x55	8	M20x60	8
200	M20x55	8	M20x65	8	M20x55	8	M20x65	8	M24x60	12	M24x70	12	M20x60	8	M20x65	8
250	M20x60	12	M20x70	12	M24x60	12	M24x70	12	M27x65	12	M27x75	12	M22x65	12	M22x70	12
300	M20x65	12	M20x70	12	M24x70	12	M24x75	12	M27x75	16	M27x80	16	M22x70	12	M22x80	12
350	M20x70	12	M20x80	12	M24x70	16	M24x90	16	M30x80	16	M30x100	16	M24x80	12	M24x90	12
400	M24x75	16	M24x90	16	M27x80	16	M27x90	16	M33x90	16	M33x100	16	M27x80	16	M27x100	16
500	M24x90	16	M24x90	16	M30x100	16	M30x100	16	M33x110	16	M33x110	16	M27x110	16	M27x110	16
	*M24x60	4	*M24x70	4	*M30x70	4	*M30x80	4	*M33x80	4	*M33x90	4	*M27x80	4	*M27x90	4

* Le valvole DN500 (sia LUG che WAFER) hanno n.4 fori filettati ciechi per lato, quindi vanno utilizzate le viti segnate con *

VALVOLE A FARFALLA DOPPIO ECCENTRICO SERIE HD

Istruzioni di montaggio

Montaggio della valvola nella tubazione

1. Lasciare tra le flange una distanza tale da permettere con facilità d'inserimento della valvola (vedi fig. 1). Inserire tra flange e valvola n°2 guarnizioni (non in dotazione).
2. Le valvole a farfalla tipo HD sono bi direzionali e possono essere installate con il flusso in entrambe le direzioni, esiste comunque una direzione preferenziale (indicata in fig.2), che minimizza le turbolenze al passaggio del fluido.
3. Le valvole a farfalla possono essere installate con l'asse del perno secondo qualsiasi orientamento. E' comunque preferibile mantenere il perno in posizione verticale rispetto al suolo.
4. Centrare il corpo della valvola tra le flange, quindi serrare i bulloni.
ATTENZIONE: un non corretto centraggio della valvola può comportare un danneggiamento del disco.
5. Dopo la messa in servizio dell'impianto assicurarsi che in corrispondenza della valvola non vi siano trafile e che funzioni correttamente

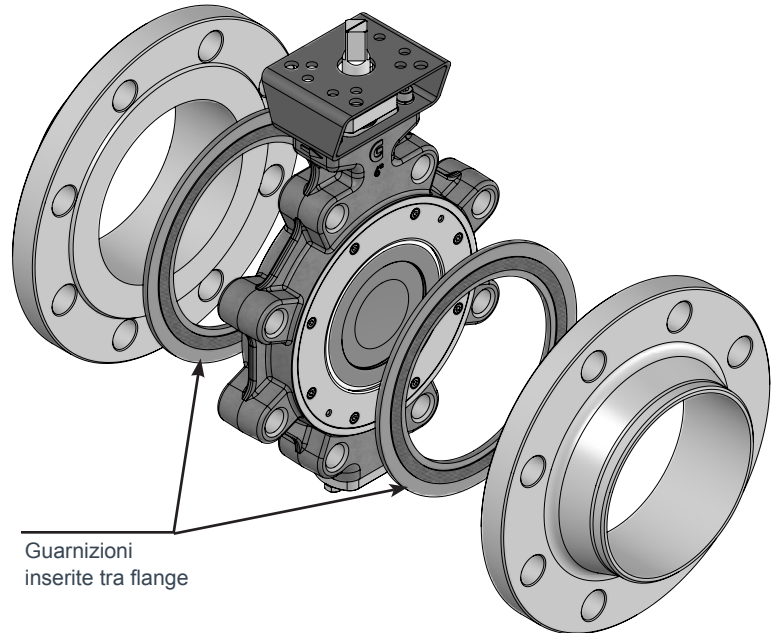

Note:

- Se le flange alle quali andrà accoppiata la valvola devono essere saldate alla tubazione, è necessario che il cordone di saldatura venga eseguito con la valvola smontata. Questo per evitare danneggiamenti dovuti al calore.
- all'estremità superiore del perno è presente un intaglio parallelo alle facce del disco, in modo da indicarne la posizione. (per le valvole DN>200 fare riferimento alla linguetta di collegamento).
- Quando sulla valvola sono montati attuatori e/o riduttori considerare la presenza di un limitatore meccanico che permette la rotazione del disco solo in senso anti-orario. Il limitatore costituisce la condizione di chiusura della valvola.

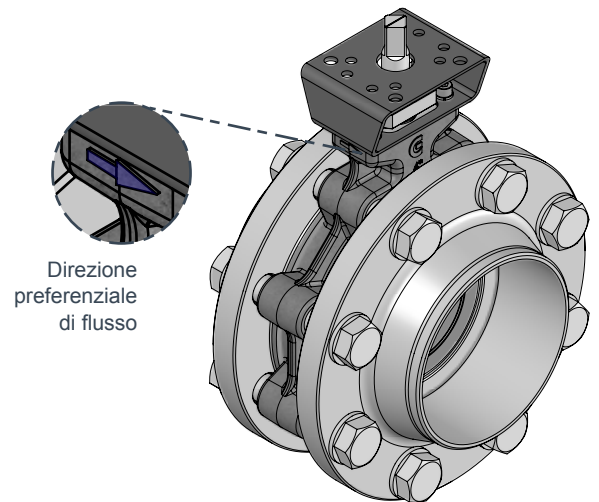

Smontaggio della valvola nella tubazione

1. Assicurarsi che a monte e a valle della valvola non vi sia fluido o pressione. Isolare la valvola da qualsiasi dispositivo elettronico e/o pneumatico.
2. Assicurarsi che il disco della valvola sia in posizione di chiusura.
3. Allentare il serraggio dei bulloni e allargare le flange della tubazione. Sostenendo opportunamente la valvola, rimuovere i bulloni e sfilare la valvola.

VALVOLE A FARFALLA DOPPIO ECCENTRICO SERIE HD

Leva manuale

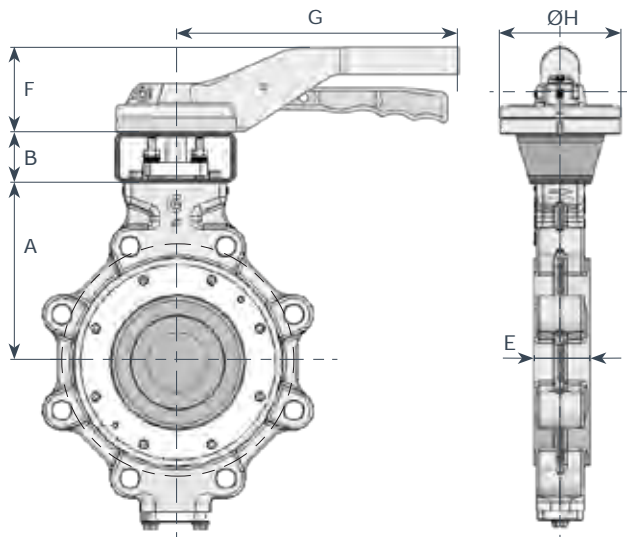

DN	"	A	B	E	F	G	ØH	aluminium		St. Steel	
								Kg wafer	Kg lug	Kg wafer	Kg lug
50	2	117	50	43	67	220	93	4.1	6.3	5.2	7.4
65	2 1/2	120	50	46	67	220	93	4.6	7.6	5.7	8.7
80	3	129	50	46	67	220	93	5.4	8.2	6.5	9.3
100	4	160	50	52	67	275	93	8.7	10.4	10.0	11.7
125	5	170	50	56	76	340	125	11.1	15.8	-	-
150	6	179	50	56	76	340	125	14.5	18.6	-	-

COMPONENTI



		DN 50-150	DN 50-100
1	leva	alluminio	A351 CF8M
2	levetta	alluminio	A351 CF8M
3	molla	acciaio inox	acciaio inox
4	disco posizionario	alluminio	A351 CF8M
5	viti	acciaio inox	acciaio inox

Riduttore - accoppiamenti e dimensionali

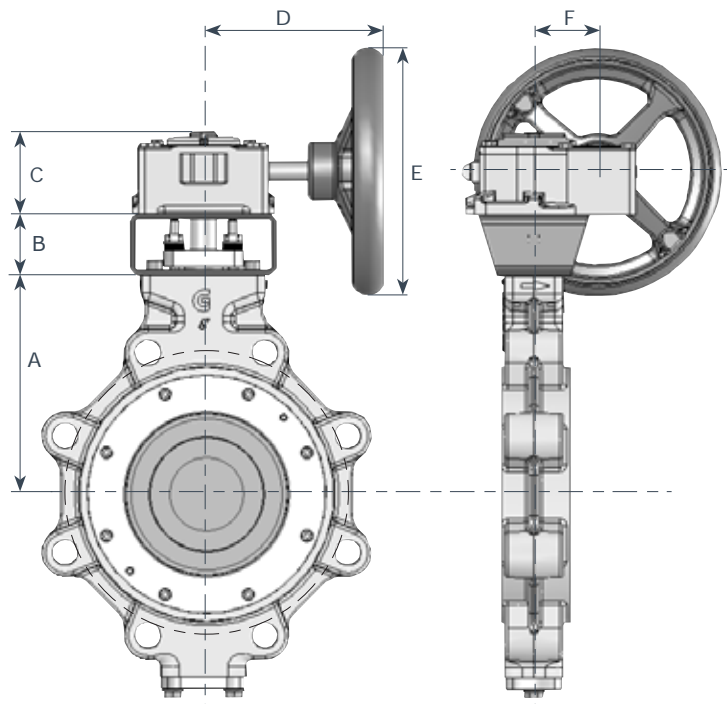

Serie AB

corpo:	ghisa sfer. GGG40	
vite senza fine:	acciaio	
settore dentato:	ghisa sfer.	<i>A richiesta</i>
perno:	acciaio	<i>esecuzioni per</i>
volantino:	acciaio	<i>alte o basse</i>
protezione:	IP67	<i>temperature.</i>
T:	-20 / +120 °C	

: 20°C

DN	"	A	B	C	D	E	F	type	kg wafer	kg lug
50	2	117	50	55	157.5	200	43	AB150	5.7	7.9
65	2 1/2	120	50	55	157.5	200	43	AB150	6.2	9.2
80	3	129	50	55	157.5	200	43	AB150	7.0	9.8
100	4	160	50	55	157.5	200	43	AB150	10.2	11.9
125	5	170	50	63	217	200	52	AB215	13.6	18.3
150	6	179	50	63	217	200	52	AB215	17	21.1
200	8	218	60	63	217	200	52	AB215	26.2	34.7
250	10	257	80	88	282	300	71	AB550	43.5	54.5
300	12	300	80	88	282	300	71	AB550	58.5	70.5
350	14	328	100	102	322	500	105	AB1250	105	132
400	16	387	100	102	322	500	105	AB1250	129	162
500	20	451	100	126	425	600	130	AB1950	232	282

valvola sede INCONEL

: 20°C

DN	"	A	B	C	D	E	F	type	kg wafer	kg lug
50	2	117	50	55	157.5	200	43	AB150	5.7	7.9
65	2 1/2	120	50	55	157.5	200	43	AB150	6.2	9.2
80	3	129	50	55	157.5	200	43	AB150	7.0	9.8
100	4	160	50	55	157.5	200	43	AB150	10.2	11.9
125	5	170	50	63	217	200	52	AB215	13.6	18.3
150	6	179	50	63	217	200	52	AB215	17.0	21.1
200	8	218	60	88	282	300	71	AB550	36.2	44.7
250	10	257	80	93	282	400	86	AB880	49	60
300	12	300	80	93	282	400	86	AB880	64	76
350	14	328	100	102	322	500	105	AB1250	105	132
400	16	387	100	126	425	600	143	AB1950	139	172
500	20	451	100	126	398	600	143	AB1950 PR4	245	295

VALVOLE A FARFALLA DOPPIO ECCENTRICO SERIE HD

Attuatore Pneumatico

Attuatori a Cremagliera - Serie MT/MTS

Max pressione aria: 10 bar doppia regolazione
Temperatura: -20°C / +80°C apertura/chiusura: ±10°
Range coppia: 31/3564 Nm

Attuatori a Glifo - CHD Series

Max pressione aria: 6 bar doppia regolazione
Temperatura: -20 / +80°C apertura/chiusura: ±6°
Range coppia: 1200/305000 Nmt

Fluido: H2O - T: 20° C - Pressione dell'aria: 5,5 Bar - Sede: RTFE													
DN	M	PN 10				PN 16				PN 20 / PN 25			
		DA		SR		DA		SR		DA		SR	
		mod.	G	mod.	G	mod.	G	mod.	G	mod.	G	mod.	G
50	117	MT 15	65	MTS 25	65	MT 20	65	MTS 30	65	MT 25	65	MTS 35	65
65	120	MT 20	65	MTS 30	65	MT 20	65	MTS 30	65	MT 25	65	MTS 35	65
80	129	MT 20	65	MTS 30	65	MT 25	65	MTS 35	65	MT 30	65	MTS 40	65
100	160	MT 20	65	MTS 35	65	MT 25	65	MTS 40	65	MT 35	65	MTS 45	65
125	170	MT 30	65	MTS 45	65	MT 35	65	MTS 45	65	MT 35	65	MTS 50	65
150	179	MT 35	65	MTS 50	65	MT 40	65	MTS 50	65	MT 45	65	MTS 55	65
200	218	MT 40	110	MTS 50	110	MT 45	110	MTS 60	110	MT 50	110	MTS 65	100
250	257	MT 50	200	MTS 60	200	MT 55	200	MTS 65	200	MT 60	200	MTS 70	200
300	300	MT 60	200	MTS 70	200	MT 60	200	MTS 70	200	MT 70	200	MTS 75	200
350	328	MT 60	200	MTS 70	200	MT 65	200	MTS 75	200	MT 70	200	CHD16-030B01	200
400	387	MT 65	200	MTS 70	200	MT 70	200	CHD16-030B01	200	MT 75	200	CHD25-035B01	200
500	451	MT 70	200	CHD16-035B01	0	MT 75	200	CHD25-038B01	200	CHD16-030	0	CHD25-043B01	200

Fluido: H2O - T: 20° C - Pressione dell'aria: 5,5 Bar - Sede: INCONEL													
DN	M	PN 10				PN 16				PN 20 / PN 25			
		DA		SR		DA		SR		DA		SR	
		mod.	G	mod.	G	mod.	G	mod.	G	mod.	G	mod.	G
50	117	MT 20	65	MTS 30	65	MT 20	65	MTS 35	65	MT 25	65	MTS 35	65
65	120	MT 25	65	MTS 35	65	MT 25	65	MTS 35	65	MT 30	65	MTS 40	65
80	129	MT 25	65	MTS 35	65	MT 25	65	MTS 35	65	MT 35	65	MTS 45	65
100	160	MT 25	65	MTS 35	65	MT 30	65	MTS 40	65	MT 35	65	MTS 45	65
125	170	MT 35	65	MTS 45	65	MT 35	65	MTS 50	65	MT 40	65	MTS 50	65
150	179	MT 45	65	MTS 50	65	MT 45	65	MTS 55	65	MT 50	65	MTS 60	65
200	218	MT 45	110	MTS 60	110	MT 50	110	MTS 60	100	MT 60	110	MTS 70	200
250	257	MT 55	200	MTS 70	200	MT 60	200	MTS 70	200	MT 65	200	MTS 70	200
300	300	MT 65	200	MTS 70	200	MT 65	200	MTS 70	200	MT 70	200	MTS 75	200
350	328	MT 65	200	MTS 70	200	MT 70	200	MTS 75	200	MT 70	200	CHD16-035B01	200
400	387	MT 70	200	CHD16-035B01	200	MT 75	200	CHD25-035B01	200	CHD16-025	200	CHD25-038B01	200
500	451	MT 75	200	CHD25-038B01	200	CHD16-030	0	CHD25-043B01	200	CHD16-035	0	CHD30-043B01	200

Riduttori di emergenza

Serie ILGD

corpo: ghisa sfer. GGG40 perno: acciaio protezione: IP65
vite senza fine: acciaio volantino: acciaio IP67 a rich.
settorio dentato: ghisa sfer. T: -20 / +120 °C

Ø valvola	attuatore doppio effetto		attuatore semplice effetto	
	mod. attuatore	mod. riduttore	mod. attuatore	mod. riduttore
50-100	MT20-35	ILGD200	MTS25-45	ILGD200
125-150	MT30-40	ILGD200	MTS45-55	ILGD600
	MT45-55	ILGD600	MTS60	ILGD900
200	MT40-55	ILGD600	MTS50	ILGD600
	MT60	ILGD900	MTS60-65	ILGD900
	-	-	MTS70	ILGD1500
250	MT50-55	ILGD600	MTS60-65	ILGD900
	MT60-65	ILGD900	MTS70	ILGD1500
300	MT60-65	ILGD900	MTS70	ILGD1500
	MT70	ILGD1500	MTS75	ILGD2400
350	MT60-70	ILGD1500	MTS70	ILGD2400
	-	-	MTS75	ILGD5000
400	MT60-70	ILGD1500	MTS60-70	ILGD1500
	MT75	ILGD5000	a ric.	a ric.
500	MT70-75	ILGD5000	a ric.	a ric.

VALVOLE A FARFALLA DOPPIO ECCENTRICO SERIE HD

Prolunga stagna perno Valvola

Il perno della valvola puo' essere prolungato come indicato nella figura. La costruzione è in acciaio al carbonio, con verniciatura di protezione (a richiesta acciaio inox).

NOTE

Per esigenze particolari per lunghezza o materiale, vi preghiamo contattare il ns. ufficio tecnico.

In caso d'ordine è necessario indicare la quota "L".

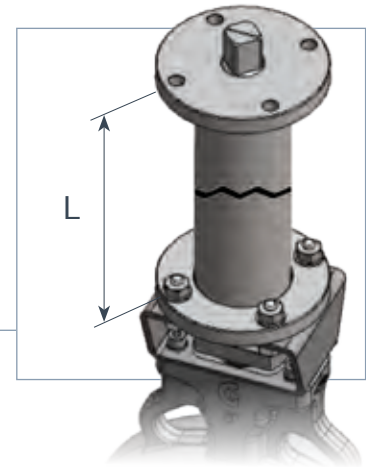

Attuatore Oleodinamico

- Caratteristiche tecniche:
 - » Corpo in ghisa sferoidale
 - » Pignone e cremagliera in acciaio
 - » Guarnizioni in NBR
- Alimentazione:
 - » olio idraulico tipo: HPL DIN51524-2/ISO 6743-4. Viscosità 15/200 cst
 - » altri fluidi compatibili con i componenti
- Pressione d'esercizio: 10 - 120 bar
- Temperature d'esercizio: -20°C / +80°C

Fluido: H2O - T: 20° C - Sede: RTFE

DN	Oil pressure: 60Bar						Oil pressure: 120Bar					
	PN 10		PN 16		PN 20 / PN 25		PN 10		PN 16		PN 20 / PN 25	
	DA	SR	DA	SR	DA	SR	DA	SR	DA	SR	DA	SR
50	H28DA	H40SRA	H28DA	H40SRA	H28DA	H40SRA	H28DA	H40SRB	H28DA	H40SRB	H28DA	H40SRB
65	H28DA	H40SRA	H28DA	H40SRA	H28DA	H40SRA	H28DA	H40SRB	H28DA	H40SRB	H28DA	H40SRB
80	H28DA	H40SRA	H28DA	H40SRA	H28DA	H40SRA	H28DA	H40SRB	H28DA	H40SRB	H28DA	H40SRB
100	H28DA	H40SRA	H28DA	H40SRA	H28DA	H50SRA	H28DA	H40SRB	H28DA	H40SRB	H28DA	H40SRB
125	H28DA	H50SRA	H40DA	H50SRA	H40DA	H50SRA	H28DA	H40SRB	H28DA	H40SRB	H28DA	H40SRB
150	H40DA	H50SRA	H40DA	H63SRA	H50DA	H63SRA	H28DA	H40SRB	H28DA	H50SRB	H40DA	H50SRB
200	H50DA	H63SRA	H50DA	H63SRA	H63DA	H80SRA	H40DA	H50SRB	H40DA	H50SRB	H50DA	H63SRB
250	H50DA	H80SRA	H63DA	H80SRA	H63DA	-	H50DA	H63SRB	H50DA	H63SRB	H50DA	H80SRB
300	H63DA	-	H63DA	-	H80DA	-	H50DA	H80SRB	H50DA	H80SRB	H63DA	H80SRB
350	H80DA	-	H80DA	-	-	-	H63DA	H80SRB	H63DA	-	H80DA	-
400	H80DA	-	-	-	-	-	H80DA	H80SRB	H80DA	-	H80DA	-
500	-	-	-	-	-	-	H80DA	-	H80DA	-	-	-



Fluido: H2O - T: 20° C - Sede: INCONEL

DN	Oil pressure: 60Bar						Oil pressure: 120Bar					
	PN 10		PN 16		PN 20 / PN 25		PN 10		PN 16		PN 20 / PN 25	
	DA	SR	DA	SR	DA	SR	DA	SR	DA	SR	DA	SR
50	H28DA	H40SRA	H28DA	H40SRA	H28DA	H40SRA	H28DA	H40SRB	H28DA	H40SRB	H28DA	H40SRB
65	H28DA	H40SRA	H28DA	H40SRA	H28DA	H50SRA	H28DA	H40SRB	H28DA	H40SRB	H28DA	H40SRB
80	H28DA	H40SRA	H28DA	H40SRA	H40DA	H50SRA	H28DA	H40SRB	H28DA	H40SRB	H28DA	H40SRB
100	H28DA	H40SRA	H28DA	H50SRA	H40DA	H50SRA	H28DA	H40SRB	H28DA	H40SRB	H28DA	H40SRB
125	H40DA	H50SRA	H40DA	H63SRA	H40DA	H63SRA	H28DA	H40SRB	H28DA	H50SRB	H28DA	H50SRB
150	H50DA	H63SRA	H50DA	H63SRA	H50DA	H80SRA	H40DA	H50SRB	H40DA	H50SRB	H40DA	H63SRB
200	H50DA	H80SRA	H50DA	H80SRA	H63DA	-	H40DA	H50SRB	H50DA	H63SRB	H50DA	H80SRB
250	H63DA	-	H63DA	-	H80DA	-	H50DA	H63SRB	H50DA	H80SRB	H63DA	H80SRB
300	H80DA	-	H80DA	-	-	-	H63DA	H80SRB	H63DA	-	H63DA	-
350	H80DA	-	-	-	-	-	H63DA	-	H63DA	-	H80DA	-
400	-	-	-	-	-	-	H80DA	-	H80DA	-	-	-
500	-	-	-	-	-	-	-	-	-	-	-	-