

DATI TECNICI	
Portata massima	1650 l/ora
Pressione massima*	10 bar
Depressione massima	0,95 bar
Portata per giro	0,34 litri
Bocche a portagomma Inox o PVC	DN 32
Passaggio libero	25 mm
Peso	
Potenza applicata Kw	0,37-0,75
Membrane tubolari strutturate con rinforzo sintetico ad alta dura disponibili in	NR
	NBR
	HYP
	EPDM
	NRA
Dispositivo controllo Tubo	Opzione
Servoventilazione	Opzione
Connessioni idrauliche diverse	Opzione

ALLESTIMENTI POSSIBILI

Variabili con motovariatore meccanico ad azionamento manuale da 1:5

Variabili con inverter elettronico integrato IP 65

Carrellate per traino lento in sito

Quadri elettrici di comando e controllo a bordo macchina

Nota: in presenza di fluidi particolarmente viscosi, sospensioni solide grossolane, elevata pressione di mandata, alte temperature, si consideri di operare non oltre il 30 % della portata della pompa.
 *secondo la trasmissione applicata

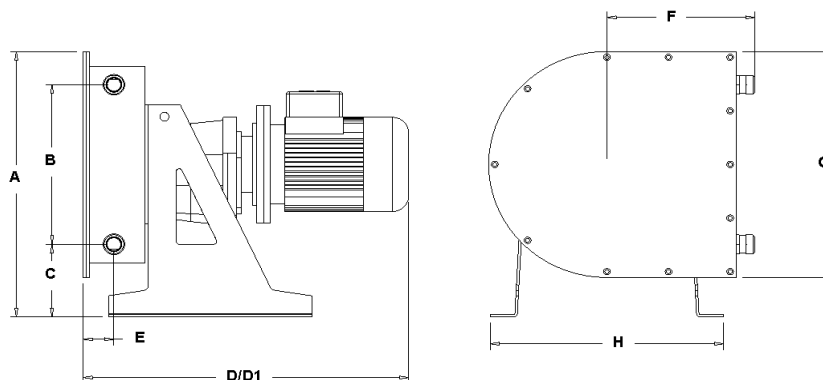

DIMENSIONI DI INGOMBRO

A	B	C	D	D1(VAR)	E	F	G	H	I	Bocche	Peso
450	272	123	530	660	50	240	384	380	-	DN 32	

Le dimensioni non sono impegnative e possono variare senza avviso

Dati di massima della pompa Hose Carrier HCP 25

CARATTERISTICHE TECNICHE:

	Pompa Hose Carrier HCP 25
Portata	fino a 1650 litri orari
Pressione	fino a 10 bar
Aspirazione	fino a 9,5 metri
Passaggio libero	diametro 25 mm
Passaggio solidi compatti	diametro 4 mm
Bocche	portagomma DN 32 mm
Potenza applicata	0.37 – 0.75 kW
Tensione	Mono – Trifase
Dimensioni di massima	H 450 x 660 x 420
Peso	kg.
Membrana tubolare	NR – NBR HYP – EPDM – SIL – (FDA)

I VANTAGGI ESCLUSIVI della pompa Hose Carrier HCP 25:



- Economicità di acquisto e di esercizio.
- Capacità di adescamento e funzionamento a secco senza danni.
- Reversibilità in linea.
- Alta capacità di vuoto fino a 9,5 metri.
- Assenza di valvole o tenute, rotori e statori usurabili.
- Manutenzione semplice in sito senza rimozione piping.
- Nessun contatto tra organi meccanici e fluido pompato.
- Corpo pompa in Acciaio trattato o Inox.
- Rotore con due rulli montati su cuscinetti lubrificati a vita.
- Rulli con protezione cuscinetti opzionale.
- Versioni doppio corpo.
- Motoriduttore flangiato diretto o con supporto autonomo dedicato.
- Anse contenimento tubo per prolungarne la durata.
- Sistema di lubrificazione forzato a grasso o Lubex.
- Kit di controllo rottura tubo.



SCHIBUOLA LAURO

Products for Plant Automation

www.schibuola.com - info@schibuola.com

tel. 011-6991507 - 011-6502223 cell. 3355367761

