

DATI TECNICI	
Portata massima	195 l/ora
Pressione massima*	1,2 bar
Depressione massima	0,8 bar
Portata per giro	0,018 litri
Bocche a portagomma Inox o PVC	DN 15
Passaggio libero	9 mm
Peso	
Potenza applicata Kw	0,09 – 0,18
Membrane tubolari strutturate con rinforzo sintetico ad alta dura disponibili in	TPK
	SIL
	VIT
Dispositivo controllo Tubo	Opzione
Servoventilazione	Opzione
Connessioni idrauliche diverse	Opzione

ALLESTIMENTI POSSIBILI

Variabili con motovariatore meccanico ad azionamento manuale da 1:5

Variabili con inverter elettronico integrato IP 65

Carrellate per traino lento in sito

Quadri elettrici di comando e controllo a bordo macchina

Nota: in presenza di fluidi particolarmente viscosi, sospensioni solide grossolane, elevata pressione di mandata, alte temperature, si consideri di operare non oltre il 30 % della portata della pompa.

*secondo la trasmissione applicata

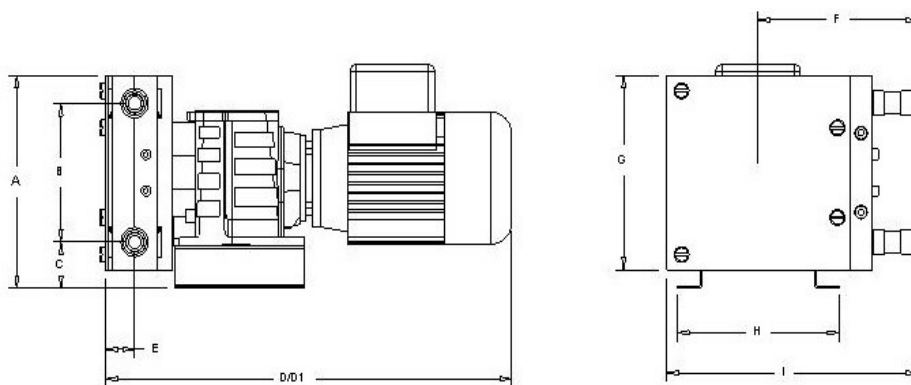

DIMENSIONI DI INGOMBRO

A	B	C	D	D1(VAR)	E	F	G	H	I	Bocche	Peso
165	98	46	348	450	20	110	140	125	180	DN15	

Le dimensioni non sono impegnative e possono variare senza avviso

Dati di massima della pompa peristaltica Hose Carrier HC 10

CARATTERISTICHE TECNICHE

Portata	pompa peristaltica Hose Carrier HC 10 fino a 195 litri orari
Pressione	fino a 1.2 bar
Aspirazione	fino a 8 metri
Passaggio libero	diametro 9 mm
Passaggio solidi compatti	diametro 1 mm
Bocche	portagomma DN 15 mm
Potenza applicata	0.09 – 0.18 kW
Tensione	Mono – Trifase
Dimensioni di massima	H 165 x 450 x 180
Peso	kg.
Materiale membrana tubolare	TPK – SIL – VIT

VANTAGGI ESCLUSIVI della pompa peristaltica Hose Carrier HC 10 :



- Economicità di acquisto e di esercizio.
- Capacità di adescamento e funzionamento a secco senza danni.
- Reversibilità in linea.
- Alta capacità di vuoto fino a 8 metri.
- Assenza di valvole o tenute, rotori e statori usurabili.
- Nessun contatto tra organi meccanici e fluido pompato.
- Corpo pompa in Alluminio o Inox.
- Rotore con due rulli montati su cuscinetti lubrificati a vita.
- Rulli con protezione cuscinetti opzionale.
- Versioni doppio corpo.
- Motoriduttore flangiato diretto o con supporto autonomo dedicato.
- Anse contenimento tubo per prolungarne la durata.
- Sistema di lubrificazione forzato a grasso o Lubex.
- Kit di controllo rottura tubo.

 **SCHIBUOLA LAURO**

Products for Plant Automation

www.schibuola.com - info@schibuola.com

tel. 011-6991507 - 011-6502223 cell. 3355367761

